

УТВЕРЖДЕНЫ
приказом Министерства спорта
Российской Федерации
от «29» декабря 2025 г. № 1237

ПРАВИЛА СЛУЖЕБНО-ПРИКЛАДНОГО ВИДА СПОРТА «ПОЖАРНО-СПАСАТЕЛЬНЫЙ СПОРТ»

ГЛАВА I. ОБЩИЕ ПОЛОЖЕНИЯ

1. Действие правил.

1.1. Действие правил по виду спорта «пожарно-спасательный спорт» (далее – Правила) распространяется на все официальные спортивные соревнования, проводимые на территории Российской Федерации (далее – соревнование). Правила согласованы с федеральными органами исполнительной власти, осуществляющими руководство развитием служебно-прикладного вида спорта «пожарно-спасательный спорт» (далее – федеральные органы).

1.2. Настоящие Правила могут изменяться, дополняться и уточняться по предложению федеральных органов.

1.3. Требования пунктов Правил не могут быть отменены или изменены организацией, составляющей Положение о соревнованиях (далее — Положение), или судейской коллегией, проводящей соревнование.

1.4. По вопросам, не урегулированным настоящими Правилами и Положением, решения принимает главный судья.

1.5. Суть соревнований – выполнить упражнение по спортивной дисциплине пожарно-спасательного спорта за наименьшее количество времени, не нарушив требования Правил.

1.6. Соревнования проводятся по спортивным дисциплинам, включенным во Всероссийский реестр видов спорта, в следующих возрастных группах в соответствии с таблицей № 1:

Таблица № 1

Половые и возрастные группы спортсменов

Спортивная дисциплина	Пол спортсменов	Возрастная группа спортсменов
боевое развертывание,	мужчины, женщины	19 лет и старше

пожарная эстафета, полоса препятствий	юниоры, юниорки	17-18 лет
	юноши, девушки	15-16 лет
	юноши, девушки	14 лет
двоеборье	мужчины, женщины	19 лет и старше
штурмовая лестница - 4 этаж-учебная башня, установка и подъем по трехколенной выдвигной лестнице	мужчины	19 лет и старше
штурмовая лестница - 2 этаж-учебная башня	женщины	19 лет и старше
	юниорки	17-18 лет
	юноши, девушки	15-16 лет
	юноши, девушки	14 лет
штурмовая лестница - 3 этаж-учебная башня	юниоры	17-18 лет

Название спортивных дисциплин в соответствии с международными правилами указаны в приложении № 32 к настоящим Правилам.

Для участия в спортивных соревнованиях спортсмен должен достичь установленного возраста в календарный год проведения спортивных соревнований.

Для участия в соревновании в возрастной группе юноши, девушки (14 лет) спортсмен должен достичь установленного возраста до дня начала спортивного соревнования.

1.7. Термины, определения и сокращения, используемые в настоящих Правилах:

1.7.1. Положение – Положение о спортивном соревновании по виду спорта «пожарно-спасательный спорт».

1.7.2. Регламент – регламент проведения соревнований по виду спорта «пожарно-спасательный спорт».

1.7.3. ГСК – главная судейская коллегия.

1.7.4. ПТВ – пожарно-техническое вооружение.

1.7.5. Спортивная дисциплина – часть вида спорта, имеющая отличительные признаки и включающая в себя один или несколько видов программ спортивных соревнований.

1.7.6. Вид программы – спортивное соревнование по определенному виду спорта или одной из его спортивных дисциплин, в результате которого осуществляется распределение мест и (или) медалей среди участников спортивного соревнования.

1.7.7. Спортивный судья – физическое лицо, уполномоченное организатором спортивного соревнования обеспечить соблюдение правил вида спорта и положения (регламента) о спортивном соревновании, прошедшее специальную подготовку и получившее соответствующую квалификационную категорию.

1.7.8. «Подъем по штурмовой лестнице» – термин, объединяющий общие требования и порядок выполнения спортивных дисциплин «штурмовая лестница - 4 этаж-учебная башня», «штурмовая лестница - 3 этаж-учебная башня», «штурмовая лестница - 2 этаж-учебная башня» всех возрастных групп спортсменов.

1.7.9. Тренер - физическое лицо, которое имеет соответствующее среднее профессиональное образование или высшее образование, организует учебно-тренировочный процесс, включая проведение со спортсменами, обучающимися учебно-тренировочных мероприятий, а также руководит их состязательной деятельностью для достижения спортивных результатов.

1.8. Очередность проведения соревнований по видам программ определяется Положением. Если Положением это не определено, решение об очередности проведения соревнований по видам программ устанавливается ГСК в зависимости от местных или погодных условий, а также и других обстоятельств, при которых проведение соревнований невозможно.

1.9. Забеги по каждой спортивной дисциплине определяются на основании жеребьевки.

1.10. Жеребьевка забегов и дорожек проводится ГСК при проведении комиссии по допуску участников в присутствии представителей команд и (или) тренеров, если эта процедура не предусмотрена Положением. Акт жеребьевки (приложение № 14 Правил) оформляется подписями главного судьи и главного секретаря.

1.11. Сроки подачи заявки на участие в соревнованиях.

1.11.1. Предварительные заявки на участие в соревнованиях направляются в организацию, проводящую соревнованию (организацию, уполномоченную на проведение соревнований), не позднее 20 дней до начала спортивных соревнований.

1.11.2. Заявка на участие в соревнованиях, оформленная в соответствии с подпунктом 5.4 пункта 5 главы I Правил, предоставляется в комиссию по допуску участников в одном экземпляре.

2. Сведения о характере, применяемых системах проведения соревнований. Способы определения победителя соревнований и распределения мест.

2.1. Спортивные дисциплины пожарно-спасательного спорта подразделяются по виду программы соревнований:

2.1.1. Личные виды программы соревнований:

штурмовая лестница – 2 этаж-учебная башня, женщины 19 лет и старше;

штурмовая лестница – 2 этаж-учебная башня, юниорки 17-18 лет;

штурмовая лестница – 2 этаж-учебная башня, юноши 15-16 лет;

штурмовая лестница – 2 этаж-учебная башня, юноши 14 лет;

штурмовая лестница – 2 этаж-учебная башня, девушки 15-16 лет;

штурмовая лестница – 2 этаж-учебная башня, девушки 14 лет;

штурмовая лестница – 3 этаж-учебная башня, юниоры 17-18 лет;

штурмовая лестница – 4 этаж-учебная башня, мужчины 19 лет и старше;

полоса препятствий, мужчины 19 лет и старше;

полоса препятствий, женщины 19 лет и старше;

полоса препятствий, юниоры 17-18 лет;

полоса препятствий, юниорки 17-18 лет;

полоса препятствий, юноши 15-16 лет;

полоса препятствий, девушки 15-16 лет;

полоса препятствий, юноши 14 лет;

полоса препятствий, девушки 14 лет;

двоеборье, мужчины 19 лет и старше;

двоеборье, женщины 19 лет и старше.

2.1.2. Личные виды программы соревнований, в которых предусмотрено участие более двух спортсменов:

пожарная эстафета, мужчины 19 лет и старше;

пожарная эстафета, женщины 19 лет и старше;

пожарная эстафета, юниоры 17-18 лет, юноши 15-16 лет, юноши 14 лет;

пожарная эстафета, юниорки 17-18 лет, девушки 15-16 лет, девушки 14 лет;

боевое развертывание, мужчины 19 лет и старше;

боевое развертывание, женщины 19 лет и старше;

боевое развертывание, юниоры 17-18 лет, юноши 15-16 лет, юноши 14 лет;

боевое развертывание, юниорки 17-18 лет, девушки 15-16 лет, девушки 14 лет;

установка и подъем по трехколенной выдвижной лестнице, мужчины 19 лет и старше.

2.2. Соревнования классифицируются по характеру и статусу. Статус соревнований определяется Единой всероссийской спортивной квалификацией или иным нормативным документом, регламентирующим статус спортивных соревнований для служебно-прикладных видов спорта.

2.3. Характер проведения соревнований:

2.3.1. Личные – определение личных мест спортсменов в каждой спортивной дисциплине и в каждой возрастной группе.

2.4. Определение мест командного зачета для команд, участвующих в соревнованиях, оцениваются согласно Положению. Определение мест командного зачета:

2.4.1. Количество зачетных результатов спортсменов и команд определяется Положением.

2.4.2. Подведение командного зачета определяется по следующим критериям:

таблица начисления баллов: баллы начисляются согласно таблице, утвержденной федеральным органом;

сумма времени: время, показанное зачетными участниками, суммируется для определения общего командного результата;

сумма личных мест: личные места, занятые зачетными участниками, суммируются;

сумма командных мест: командные места, занятые в спортивных дисциплинах, суммируются для определения общего командного результата;

смешанная система: в некоторых случаях применяется система, комбинирующая различные вышеуказанные критерии.

2.5. Все спортивные дисциплины проводятся по двум попыткам, если иное не предусмотрено Положением.

2.6. Итог выступления спортсмена (группы) в личных видах (за исключением спортивной дисциплины «двоеборье») определяется по наименьшему времени зачетных попыток. В случае равенства показателей у двух и более спортсменов (групп), преимущество дается спортсмену (группе) с наименьшей суммой времени двух попыток. Если эти результаты одинаковы – используется лучший результат первой попытки спортсмена (группы). При равенстве и этих результатов – преимущество получает спортсмен (группа), стартовавший раньше. При абсолютном равенстве всех показателей в спортивной дисциплине всем спортсменам (группам) присваивается одно и то же высшее место, последующее место не присваивается.

2.7. Итог выступления спортсмена в спортивной дисциплине «двоеборье» определяется по сумме времени, лучших попыток, показанных участниками в каждом этапе двоеборья.

При равенстве результатов в спортивной дисциплине «двоеборье» у двух и более спортсменов преимущество получает спортсмен, показавший лучшую сумму времени всех попыток в подъеме по штурмовой лестнице и на полосе препятствий.

При равенстве суммы всех результатов, спортсменам присуждается одно и то же высшее место, последующее место не присуждается.

2.8. Для определения победителей и призеров соревнований допускается проведение полуфинальных и финальных забегов. Число спортсменов полуфинальных и финальных забегов определяется количеством беговых дорожек. Схема расстановки спортсменов в полуфинальных и финальных забегах определяется конкретным Положением.

В случае одинаковых результатов в полуфинальных забегах, преимущество имеет спортсмен, стартовавший раньше. Если эти результаты были показаны в одном забеге, преимущество получает тот спортсмен, у которого было лучшее время по результатам предварительных забегов, если иное не предусмотрено Положением.

Победители и призеры определяются по результатам проведенного финального забега. В случае одинаковых результатов в финальном забеге, если система электронного хронометража позволяет определить точность результата до 0,001 секунды, преимущество получает спортсмен (команда) имеющий лучший результат по наименьшему времени. В случае одинаковых результатов в финальном забеге, преимущество имеет спортсмен, показавший лучший результат в полуфинальном забеге. Если эти результаты одинаковы, преимущество получает тот спортсмен, у которого был лучший результат в предварительных забегах.

В случае если два и более спортсмена финального забега не выполнили упражнение, результат определяется по полуфинальному забегу. Если эти результаты одинаковы, преимущество получает тот спортсмен, у которого был лучший результат в предварительных забегах.

2.9. В случае, если Положением предусмотрено проведение полуфинальных и финальных забегов в спортивных дисциплинах «пожарная эстафета», «боевое развертывание» подведение итогов и равенство результатов определяется в соответствии с подпунктами 2.6, 2.7, 2.8 пункта 2 главы I настоящих Правил.

2.10. Все спортивные соревнования оформляются итоговыми протоколами по каждому виду программы спортивной дисциплины, предусмотренной программой соревнований. Каждый итоговый протокол утверждается составом ГСК при этом на каждый лист итогового протокола ставится печать организатора соревнований (уполномоченной организации на проведение соревнований) и подпись главного секретаря (приложения № 9, 10, 11 Правил).

3. Положение и регламент.

3.1. Положение или регламент не должны противоречить настоящим Правилам.

3.2. В Положении указываются:

- наименование соревнований;
- статус соревнований;
- цели и задачи;
- спортивные дисциплины, виды программы соревнований;
- сроки и место проведения, проводящая организация;
- руководство и организация;
- характер соревнований и система их проведения;
- условия финансирования;
- требования к участникам соревнования и условия их допуска (возраст, пол, квалификация), численный состав команды, документы, подтверждающие наличие спортивного разряда или спортивного звания;
- требования к спортивному инвентарю участников и пожарно-техническому вооружению, применяемому на соревнованиях;
- форма одежды участников (экипировка) соревнований;
- условия проведения жеребьевки;
- условия определения результатов и подведения итогов;
- медико-санитарное обеспечение;
- требования к обеспечению безопасности при проведении соревнований;
- информационно-техническое обеспечение;
- порядок подачи заявок на участие в соревнованиях;
- условия приема участников соревнований;
- порядок награждения победителей и призеров соревнований.

3.3. Положение, содержащих в своих названиях слова «чемпионат», «кубок», «первенство», должно быть опубликовано не менее чем за 2 месяца до дня начала соревнований, для других соревнований – не позже 1 месяца.

4. Права и обязанности организаторов соревнований по подготовке и проведению соревнований.

4.1. Организация, проводящая соревнования, обязана:

4.1.1. Разработать и утвердить Положение в соответствии с законодательством Российской Федерации, ведомственными нормативно-правовыми актами, Единой всероссийской спортивной классификацией и Правилами и своевременно довести его до участвующих команд, организаций.

4.1.2. Своевременно решить вопросы, связанные с материально-техническим и финансовым обеспечением соревнования.

4.1.3. Передать судейской коллегии бланки дипломов, грамот и другую наградную атрибутику.

4.1.4. Сформировать ГСК в составе главного судьи, главного секретаря и их заместителей, старших судей по спортивным дисциплинам и судейскую коллегию соревнований.

4.1.5. Назначить организационный комитет (далее – оргкомитет), отвечающий за организацию и проведение соревнований, состав которого определяется в зависимости от статуса соревнований и количества участников. В оргкомитет включаются: председатель и заместители председателя оргкомитета, инспектор соревнований, комендант и его помощники, врач соревнований, председатель и члены комиссии по допуску участников, руководитель и члены группы видео фиксации, онлайн-трансляции соревнований. Все члены оргкомитета утверждаются организацией, проводящей соревнования.

4.2. Оргкомитет выполняет следующие задачи исходя из статуса соревнований:

4.2.1. Подготовка и оборудование мест проведения соревнований в соответствии с требованиями Правил, Положения и регламента.

4.2.2. Составление совместно с администрацией спортивного объекта, актов готовности физкультурно-спортивного объекта к проведению соревнований по пожарно-спасательному спорту.

4.2.3. Оповещение участников соревнований.

4.2.4. Обеспечение участников соревнований инвентарем в соответствии с Правилами, Положением и регламентом.

4.2.5. Медицинское обеспечение соревнований осуществляется в соответствии с приказом Министерства здравоохранения Российской Федерации от 23.10.2020 № 1144н «Об утверждении порядка организации оказания медицинской помощи лицам, занимающимся физической культурой и спортом (в том числе при подготовке и проведении физкультурных

мероприятий и спортивных мероприятий), включая порядок медицинского осмотра лиц, желающих пройти спортивную подготовку, заниматься физической культурой и спортом в организациях и (или) выполнить нормативы испытаний (тестов) Всероссийского физкультурно-спортивного комплекса «Готов к труду и обороне» (ГТО)» и форм медицинских заключений о допуске к участию физкультурных и спортивных мероприятиях».

4.2.6. Обеспечение безопасности участников, судей и зрителей во время соревнований согласно требованиям Правил обеспечения безопасности при проведении официальных спортивных соревнований, утвержденных постановлением Правительства Российской Федерации и требованиям настоящих Правил.

4.2.7. Составление и доведение до участников детализированной программы соревнований по дням и часам не позднее чем за 10 дней до начала соревнований.

4.2.8. Организация пропаганды и информирования о соревнованиях.

4.2.9. Обеспечение работы комиссии по допуску участников.

4.2.10. Проведение торжественных мероприятий открытия, награждения и закрытия соревнований.

4.3. Подготовка мест для группы онлайн-трансляции соревнований, включающее в себя выбор мест с обзором для ведущих и размещения аппаратуры, наличие скоростного Интернет-соединения для бесперебойной трансляции, позиций операторов и видеокамер онлайн-трансляции, а также обеспечение устойчивой связи с секретариатом для оперативного обмена информацией.

4.4. Оргкомитет обязан подготовить и передать главному судье на утверждение подписанные ответственными лицами Акты о готовности спортивных объектов и технических служб к проведению спортивных соревнований, не менее чем за день до начала соревнований (приложение № 6 Правил).

5. Общие принципы допуска спортсменов к соревнованиям.

5.1. Допуск осуществляется путем проверки соответствия представленных документов требованиям Правил и Положения.

5.2. Государственное страхование сотрудников и военнослужащих осуществляется в федеральных органах в установленном порядке. Допуск к соревнованиям федеральных государственных гражданских служащих, гражданских специалистов, студентов и других категорий спортсменов

осуществляется при наличии оригинала Договора о страховании жизни и здоровья от несчастных случаев при занятии спортом.

5.3. Перечень документов, представляемых в комиссию по допуску, определяется Положением, при этом обязательными документами являются:

5.3.1. Заявка на участие в соревнованиях, заверенная подписью и печатью руководителя (начальника, командира) организации, командировавшей команду на соревнования, с персональным разрешением врача или специалиста по спортивной медицине каждому спортсмену (приложение № 1 Правил), подпись врача и печать в обязательном порядке ставится напротив фамилии каждого участника.

В случае наличия индивидуального медицинского заключения в заявке напротив фамилии такого спортсмена ставится отметка о наличии индивидуального заключения, при этом к заявке прилагается копия заключения.

5.3.2. Паспорт гражданина Российской Федерации, или документ его заменяющий.

5.3.3. Ведомость Проведения целевого инструктажа по охране труда и соблюдению мер безопасности с участниками соревнований, по пожарно-спасательному спорту (приложение № 3 Правил).

5.3.4. Акт технического освидетельствования спортивного пожарно-технического оборудования и вооружения (приложение № 31 Правил).

5.3.5. Зачетные классификационные книжки или удостоверения, подтверждающие наличие спортивных званий или разрядов.

5.4. Заявки должны быть заполнены в точном соответствии с требованием настоящих Правил, Положения и (или) регламента и сданы в комиссию по допуску в сроки, указанные в Положении.

5.5. Количественный состав участников, включенных в заявку, должен соответствовать Положению.

5.6. В заявке все спортсмены должны быть распределены по возрастной группе.

5.7. Запрещены любые изменения и дополнения в заявках, кроме случаев по указанию последовательности участия спортсменов в спортивных дисциплинах. Главному секретарю и председателю комиссии по допуску разрешается делать рабочие отметки в заявке только карандашом.

5.8. Заявка остается в организации, осуществляющей руководство проведения соревнований.

5.9. В состав команды могут входить: представитель, тренер, спортсмены, врач, массажист, другие лица, направленные для обеспечения участия организации (команды) в соревнованиях.

5.10. При необходимости изменения состава заявленных участников в видах программы подаются перезаявки (приложение № 2 Правил). Перезаявки подаются за один час до начала соревнований в спортивной дисциплине. В исключительных случаях по решению врача соревнований перезаявка может быть подана за 15 минут до вызова спортсмена на регистрацию их забега. Перезаявки в личных видах программы соревнований, где предусмотрено участие более двух спортсменов, могут подаваться из числа членов команды, допущенных комиссией по допуску, при этом перезаявки должны подаваться не позднее, чем за 15 минут до вызова спортсменов (команды) на регистрацию их забега.

Решение о перезаявке участников принимает главный секретарь на основании письменного заявления представителя команды и согласования старшего судьи по спортивной дисциплине, в случае медицинских противопоказаний – врача соревнований.

Решение об отстранении участника от соревнований или отдельной спортивной дисциплины по состоянию здоровья может принять исключительно врач соревнований.

5.11. При проведении соревнований по спортивным дисциплинам «пожарная эстафета», «боевое развертывание», «установка и подъем по трехколенной выдвигной лестнице» спортсмен может быть членом только одного состава.

6. Права и обязанности спортсмена.

6.1. Спортсмен обязан:

6.1.1. Знать и неукоснительно выполнять требования Правил, Положения, регламента, требований безопасности и порядок выполнения спортивных дисциплин, требования которых изложены в настоящих правилах.

6.1.2. Прибыть на соревнования в указанное время, имея при себе паспорт и другие документы, предусмотренные отдельным Положением.

6.1.3. Представлять для маркировки свое спортивное пожарно-техническое вооружение и оборудование.

6.1.4. Проводить подготовку к спортивному забегу (попытке) в установленные сроки, при этом не затягивая процедуру подготовки к старту. О готовности к старту сообщить группе судей на старте в виде жеста поднятой руки вверх.

6.1.5. Уведомлять о своем неучастии в спортивном забеге по уважительным причинам старшего судью по спортивной дисциплине в виде устного или письменного заявления. Невыход на старт заявленного участника в первой или во второй попытке спортивного забега, а также

в полуфинальном и финальном забеге без уведомления старшего судьи по спортивной дисциплине рассматривается как отказ от участия и влечет за собой дисквалификацию в виде программы соревнований с исключением его результата из командного зачета. Исключением являются случаи не выхода на старт по уважительным причинам, а именно освобождение от участия в соревнованиях, полученное через обращение к врачу соревнований или к бригаде скорой медицинской помощи.

6.1.6. Выступать в опрятной форме одежды, соответствующей Правилам.

6.1.7. До начала выполнения попытки предъявлять судьям при участниках свое спортивное снаряжение, одежду для проверки на соответствие настоящим Правилам. После выполнения попытки на усмотрение соответствующего судьи повторно предъявлять свое снаряжение для проверки.

6.1.8. Выходить организованно общей группой к местам представления команд при проведении спортивных дисциплин «пожарная эстафета», «боевое развертывание», а также при проведении полуфинальных и финальных забегов в соответствии со стартовым протоколом под руководством судьи при участниках или старшего судьи по спортивной дисциплине.

6.1.9. Нести ответственность за техническое состояние своего снаряжения и одежды, а также снаряжения, полученного от оргкомитета. Строго соблюдать правила безопасного обращения с ПТВ, применяемым на соревнованиях.

6.1.10. Сообщать спортивным судьям о неисправностях оборудования, спортивных снарядов и снаряжения.

6.1.11. Находиться в отведенном для участников месте и соблюдать установленный для соревнований регламент.

6.1.12. Вести честную спортивную борьбу.

6.1.13. Не допускать действий, которые могут помешать другим спортсменам выполнять упражнения.

6.1.14. Незамедлительно выполнять указания ГСК и оргкомитета.

6.1.15. Производить какие-либо действия со своим спортивным инвентарем (разминаться, чистить, осматривать и другие подобные действия) в специально отведенных местах.

6.1.16. Немедленно проинформировать спортивных судей, если в зоне проведения соревнований (на беговой дорожке) внезапно появились люди, животные или создалась опасная ситуация.

6.2. Спортсмену запрещено:

6.2.1. Вносить какие-либо изменения в спортивный инвентарь, снаряжение и оборудование после того, как они прошли проверку и допущены спортивными судьями. В случае нарушения спортсмен, пара, группа подлежат дисквалификации в виде программы.

6.2.2. Получать какую-либо помощь в процессе соревнования, оказываемую любыми способами, включая технические средства (установку темпа в беге лицами, не участвующими в забеге, или участниками, выполнившими свое упражнение на этапе, а также при тушении горячей жидкости на 4-м этапе пожарной эстафеты). Спортсмен (группа), получивший или оказавший какую-либо помощь в спортивном забеге (попытке) любого вида программы соревнований дисквалифицируются на данную попытку. Помощь участнику соревнований при выполнении упражнений в спортивных дисциплинах в виде умышленного окрика, голоса, свистка также считается запрещенной помощью, за исключением свиста или крика болельщиков, находящихся вне зоны проведения соревнований.

6.2.3. Вмешиваться в действия спортивных судей или вступать с ними в пререкания.

6.2.4. Проявлять неспортивное поведение (включает в себя, но не ограничивается совершением действия, мешающим правильному проведению соревнований или провоцирующим ответную агрессию, унижение участников, спортивных судей и зрителей использованием оскорбительных, угрожающих или непристойных выражений, жестов). Участник, ведущий себя неспортивно, решением судейской коллегии может быть дисквалифицирован с соревнования.

6.2.5. В период проведения соревнований выступать более чем в одной команде.

6.2.6. Относясь к более старшей возрастной группе участвовать в соревнованиях более младшей возрастной группы.

6.2.7. Оказывать противоправное влияние на результаты соревнований. Запрещается участвовать в азартных играх в букмекерских конторах и тотализаторах путем заключения пари на официальные спортивные соревнования в соответствии с требованиями установленные законодательством Российской Федерации. В случае нарушения команда дисквалифицируется с соревнований в полном составе.

6.2.8. Применять до и вовремя соревнований допинг – вещества, искусственным образом действующих на физическое и психическое состояние (список публикуется ежегодно Всемирным антидопинговым агентством). О любом медикаменте, принятом участником в лечебных целях в течение двух дней до начала соревнований, он сам или представитель команды должны

официально заявить ГСК и при организации проведения допинг проб отметить это в протоколе. Спортсмены, уличенные в применении допингов, снимаются с соревнований и дисквалифицируются. Порядок отбора спортсменов на допинг-контроль устанавливается допинговой комиссией соревнований, назначенной решением ГСК. Для оказания помощи комиссии из судейской коллегии выделяют одного-двух судей.

Отобранному для контроля спортсмену после окончания соревнований вручается уведомление, в котором сообщается о месте и времени взятия у него биопроб. Спортсмен обязан подписать уведомление, тем самым подтверждая, что знает о вызове на допинговый контроль. Спортсмен должен явиться в помещение допингового пункта для сдачи биопроб в соответствии с требованиями РУСАДА.

6.3. Спортсмен имеет право:

6.3.1. Выступать только в одной возрастной группе в одних соревнованиях.

6.3.2. Опробовать спортивные снаряды по всем видам программы соревнований согласно опубликованному графику опробования спортивных снарядов, размещенному в местах проведения соревнований.

6.3.3. Пользоваться снаряжением и экипировкой, указанным в настоящих Правилах и Положении.

6.3.4. Обращаться непосредственно к спортивным судьям только по неотложным вопросам, которые касаются выполнения упражнения, во всех других случаях обращаться в судейскую коллегию с устным или письменным заявлением через представителя команды.

6.3.5. Устанавливать метки на беговых дорожках и предохранительной подушке самоклеящейся лентой, пластырем или скотчем с обязательным последующим их удалением спортсменами, судьями из группы обеспечения соревнований, тренерами или представителями команды.

6.3.6. Отказаться от выполнения попытки, если ему помешали (толкнули, подали неправильную команду и так далее) другие участники соревнований или посторонние люди, а также при обнаружении неисправности спортивного снаряжения, оборудования за исключением неисправности собственного ПТВ или снаряжения. Отказ от выполнения попытки доводится до состава ГСК и сигнализируется спортсменом как поднятие руки вверх.

6.3.7. С разрешения ГСК повторно выполнить упражнения при поломке или обнаружении неисправности спортивного снаряжения или пожарного оборудования, происшедшего не по вине спортсмена, пары, группы,

возникновении помехи на дистанции, неквалифицированных действий судей, повлиявших на результат спортсмена (команды).

6.3.8. Пользоваться индивидуальным спортивным инвентарем (рукава, разветвление, лестница и другое ПТВ), отвечающим требованиям настоящих Правил.

6.3.9. Выступать в соревнованиях в более старшей возрастной группе при наличии справки медицинского учреждения (допуск врача) и письменного согласия родителей (законных представителей) для лиц младше 18 лет (приложение № 33 Правил), при условии, что уровень его (ее) спортивной квалификации соответствует уровню квалификации старшей возрастной группы, указанной в Положении.

6.4. Представителям, руководителям, тренерам, другим членам команд и спортсменам, не участвующим в выполнении упражнения, запрещено находиться на местах непосредственного проведения соревнований. Помощь спортсмену может оказываться только в специально отведенных местах.

6.5. Медицинская помощь, оказываемая в местах проведения соревнований, а также устная или визуальная информация от лиц, находящихся вне места проведения соревнований, не относятся к запрещенной помощи.

6.6. Спортсмен (пара, команда), показавший явную техническую неподготовленность (не знает порядка выполнения упражнения, команд, подаваемых судьями и так далее), решением ГСК может быть отстранен от участия в виде программы или соревнованиях.

6.7. Спортсмен может быть освобожден от участия в соревновании врачом соревнования по состоянию здоровья. В этом случае результаты, показанные им до момента освобождения, будут зачтены в итоговом протоколе и учтены при подсчете командного зачета.

7. Представитель (руководитель) команды.

7.1. Каждая команда, участвующая в соревнованиях, должна иметь своего представителя, который несет полную ответственность за участников во время соревнований.

7.2. Представитель команды обязан:

7.2.1. Знать Правила, Положение, регламент и программу соревнований.

7.2.2. Своевременно подать в комиссию по допуску участников документы согласно подпунктов 5.3.1 - 5.3.5 пункта 5 главы I Правил и другие документы, предусмотренные Положением.

7.2.3. Своевременно информировать участников команды о результатах жеребьевки, обо всех распоряжениях судейской коллегии относительно

проведения соревнования, обеспечивать своевременную явку спортсменов к непосредственным местам проведения соревнования.

7.2.4. Обеспечивать участие членов команды в официальных мероприятиях (открытие и закрытие соревнований, награждение победителей и призеров и тому подобное).

7.2.5. Строго соблюдать дисциплину, общепризнанную и спортивную этику, быть корректным и вежливым по отношению к другим участникам соревнований, судьям и зрителям.

7.2.6. Участвовать в жеребьевке, присутствовать на совещаниях судейской коллегии, если они проводятся совместно с представителями.

7.3. Отсутствие представителя команды на жеребьевке не является основанием для протеста.

7.4. Представитель команды имеет право:

7.4.1. Присутствовать с правом совещательного голоса на открытых заседаниях ГСК с представителями команд.

7.4.2. Присутствовать при жеребьевке.

7.4.3. Обращаться в судейскую коллегию с устными и письменными заявлениями и протестами (приложение № 4 Правил).

7.4.4. Своевременно вносить изменения в состав заявленных участников.

7.4.5. Подать в период проведения соревнований заявление в письменной форме главному секретарю о перезаявке спортсмена (спортсменов) своей команды.

7.5. Представителю запрещается вмешиваться в работу спортивных судей и оргкомитета. Представитель команды имеет право подать протест главному судье в случае несогласия с решением ГСК и (или) судейской коллегии.

7.6. Представитель, не справляющийся со своими обязанностями, может быть отстранен от представительства главным судьей. В этом случае выполнение его обязанностей возлагается на тренера или спортсмена команды.

8. Тренер команды.

8.1. Тренер команды осуществляет подготовку (физическую, техническую, тактическую и морально-волевою) спортсменов к спортивным соревнованиям, ведет учет спортивных результатов спортсменов.

8.2. Тренер команды имеет право присутствовать на открытых совещаниях ГСК с представителями команд без права совещательного голоса.

8.3. Тренер команды в отсутствие представителя команды может

исполнять его обязанности и пользоваться его правами.

ГЛАВА II. ВИДЫ СПОРТИВНЫХ САНКЦИЙ. АНТИДОПИНГОВЫЙ КОНТРОЛЬ

9. Виды спортивных санкций.

9.1. Запрещается оказывать противоправное влияние на результаты спортивных соревнований (манипулирование официальными спортивными соревнованиями). Запрещается участвовать в азартных играх в букмекерских конторах и тотализаторах путем заключения пари на официальные спортивные соревнования в соответствии с требованиями, установленными пунктом 3 части 4 статьи 26.2 Федерального закона от 04.12.2007 № 329 «О физической культуре и спорте в Российской Федерации». В случае нарушения спортсмен или команда дисквалифицируется с соревнований в полном составе.

9.2. За противоправное влияние на результаты соревнований (а также за нарушение Правил и неспортивное поведение) спортсмены, судьи, тренеры, представители и руководители спортивных команд и другие участники соревнований могут быть подвергнуты дисквалификации и отстранению от соревнований.

9.3. Спортивные санкции применяются:
к спортсменам;
к тренерам и представителям команды;
к судейской коллегии, группам материально-технического обеспечения и иным лицам при проведении соревнований.

9.4. Спортивные санкции, которые могут быть вынесены:

замечание;
предупреждение;
дисквалификация с соревнования.

9.5. Спортивные санкции, применяемые в отношении спортсменов, выносятся в следующих случаях:

9.5.1. Замечание: в случае некорректного поведения (пререкания с членами судейских коллегий и ГСК); за однократные нарушения настоящих Правил; за нарушения, предусмотренные подпунктами 44.6, 44.9 пункта 44 главы V настоящих Правил. Замечание объявляется спортивными судьями из состава ГСК. Наложение данной санкции отражается в отчете главного судьи.

9.5.2. Предупреждение: за неоднократные замечания в процессе одного соревнования; за невыполнение требований и распоряжений главного судьи,

предусмотренных Правилами. Предупреждение объявляется главным судьей. Наложение данной санкции отражается в отчете главного судьи.

9.5.3. Дисквалификация с соревнования: за повторное «Предупреждение» в процессе одного соревнования; за многократные нарушения настоящих Правил; в случае нарушений, перечисленных в подпунктах 6.1.5, 6.2.2, 6.2.4, 6.2.7, 6.2.8 настоящих Правил; при доказанном употреблении алкоголя, допинга или наркотических веществ; за нарушение условий личного выполнения упражнения, а именно спортсмены, выступавшие за другого участника и допустившие выступление другого участника за себя.

9.6. В итоговом протоколе по спортивной дисциплине или в итоговом протоколе вида программы соревнований дисквалифицированный спортсмен или команда не занимает никакого места, но при этом в протоколе ставится отметка «дисквалификация».

9.7. Спортивные санкции, применяемые в отношении тренеров, представителей, комендантов, групп материально-технического обеспечения и иных лиц, выносятся в следующих случаях:

9.7.1. Замечание: в случае некорректного поведения (пререкания с членами судейских коллегий и ГСК); за однократные нарушения настоящих Правил. Замечание объявляется главным судьей. Наложение данной санкции отражается в отчете главного судьи.

9.7.2. Предупреждение: за неоднократные замечания в процессе одного соревнования; за невыполнение требований и распоряжений главного судьи, предусмотренных Правилами. Предупреждение объявляется главным судьей. Наложение данной санкции отражается в отчете главного судьи.

9.7.3. Дисквалификация с соревнования: за повторное «Предупреждение» в течение соревнования; при доказанном употреблении алкоголя, допинга или наркотических веществ; при несанкционированном вмешательстве в работу судейской коллегии, повлиявшее на результат спортсмена или команды; за многократные нарушения настоящих Правил. Решение о дисквалификации с соревнования принимает ГСК с уведомлением организации, уполномоченной на проведение соревнований и отражением данной санкции в отчете главного судьи.

9.8. При отстранении от соревнований тренера (иного специалиста), представителя команды, руководителя (организации) данные лица не вправе:

участвовать в соревнованиях в качестве тренера (иного специалиста), представителя команды, руководителя организации;

подавать протесты на соревнованиях;

знакомиться с документацией соревнований, результатами соревнований;

находиться в соревновательной зоне, судейской комнате соревнований.

9.9. Спортивные санкции, применяемые в отношении спортивных судей: замечание;

предупреждение;

дисквалификация с соревнования.

9.10. Спортивные санкции, применяемые в отношении спортивных судей, выносятся в следующих случаях:

замечание может быть объявлено: за невыполнение (ненадлежащее выполнение) конкретных пунктов Правил, Положения, не повлиявших на результаты соревнования. Замечание объявляется главным судьей любому спортивному судье из состава судейских коллегий и отражением данной санкции в отчете главного судьи;

предупреждение может быть объявлено: за грубое нарушение Правил или Положения; халатное отношение к судейским обязанностям; неоднократные замечания в процессе одного соревнования; необъективное судейство, повлиявшее на результат соревнований. Предупреждение налагается главным судьей любому спортивному судье с уведомлением организации, уполномоченной на проведение соревнований и отражением данной санкции в отчете главного судьи;

дисквалификация с соревнования применяется: за повторное «Предупреждение» в течение соревнования; пристрастное судейство в пользу любого участника соревнований; нарушение спортивного режима; нарушение Правил, Положения или регламента, повлекшее к искажению результатов соревнования; невыполнение распоряжений главного судьи; грубость по отношению к участникам и официальным лицам соревнования (грубое нарушение этики); неоднократные опоздания или неявку на судейство. Решение о дисквалификации с соревнования принимает ГСК в отношении любого спортивного судьи с уведомлением организации, уполномоченной на проведение соревнований и отражением данной санкции в отчете главного судьи.

9.11. При отстранении спортивного судьи от соревнований он заменяется запасным судьей, а в случае невозможности такой замены либо отсутствия запасного судьи – заместителем главного судьи, заместителем главного секретаря либо самим главным судьей. О произведенной замене в отчете главного судьи делается соответствующая запись.

10. Антидопинговый контроль.

10.1. Антидопинговое обеспечение спортивных мероприятий в Российской Федерации осуществляется в соответствии с Общероссийскими антидопинговыми правилами.

10.2. Все лица (спортсмены, тренеры, руководители команд, врачи и другие лица), участвующие в спортивных соревнованиях, проводимых Федерацией, должны быть полностью осведомлены относительно процедурных правил и требований антидопингового контроля, изложенных в документах, выпускаемых РУСАДА.

10.3. Употребление любых запрещенных лекарственных веществ, которые могут повлиять на выступление спортсмена, при отсутствии разрешения на их терапевтическое использование, сознательно либо иначе – категорически запрещено. Если подобное употребление имело место, спортсмен отстраняется от участия в соревновании.

ГЛАВА III. ПРОЦЕДУРНЫЕ ВОПРОСЫ СОРЕВНОВАНИЯ

11. Прибытие участников на соревнования.

11.1. Спортивные команды прибывают на соревнования до начала проведения соревнования, определенных программой соревнований. Они обязаны заблаговременно сообщить в оргкомитет время прибытия и вид транспорта, предоставить предварительную заявку на участие в соревнованиях в сроки указанные в Положении или регламенте.

11.2. За спортивными командами закрепляются кураторы, обеспечивающие спортивные команды информацией о соревнованиях, связью с оргкомитетом, а также оказывают иную помощь, связанную с прибытием, убытием и отправкой спортивного инвентаря команды, и другими подобными вопросами.

12. Принципы формирования комиссии по допуску участников соревнований, ее состав и обязанности.

12.1. Допуск спортсменов к участию в соревнованиях осуществляет комиссия по допуску, в состав которой входят: председатель, члены комиссии, секретарь и врач соревнований.

12.2. Комиссия по допуску участников, совместно с судейской коллегией и главным секретарем, в день прибытия спортивных команд проводят заседание согласно программе соревнований.

12.3. В процессе работы комиссии по допуску участников принимаются для проверки заявки на участие в соревнованиях и соответствующие

документы определенные настоящими правилами и Положением о проведении соревнований. Итоги работы комиссии оформляются сводным протоколом (приложение № 15 Правил).

В случаях сомнения в подлинности предоставленных документов председатель комиссии имеет право сделать запрос по месту выдачи документов или в иных компетентных органах для уточнения информации и проверки их легитимности.

12.4. Председатель комиссии по допуску участников составляет отчет и докладывает информацию на совещании представителей команд и ГСК.

13. Сроки рассмотрения и принятия решений по возражениям, протестам и апелляциям, поступившим во время или по результатам проведения соревнований.

13.1. При возникновении у представителей команд или участников каких-либо вопросов и сомнений в правильности хода соревнований, очевидной неисправности оборудования, спортивных снарядов, а также в случаях недостаточно обоснованных решений отдельных спортивных судей (далее – события или действия), представители команд могут обращаться к главному судье, его заместителям или старшему судье по спортивной дисциплине с устным заявлением или письменным протестом.

13.2. Протесты подаются в течение 15 минут после события или действия, но не позднее начала совещания ГСК по итогам соревнований в спортивной дисциплине. Вмешательство со стороны других представителей, тренеров, участников соревнований и официальных лиц не допускается.

13.3. В протесте указываются пункты настоящих Правил и Положения, которые были нарушены участниками соревнований или спортивными судьями, и подается только в отношении спортсмена или команды, представителем которой является. Протесты регистрируются в секретариате соревнований.

13.4. Решение по заявлению или протесту изначально принимаются старшим судьей по спортивной дисциплине с последующим согласованием своего решения с главным судьей. При расхождении мнений спортивных судей собирается совещание ГСК для принятия окончательного решения. Решение по заявлению или протесту должно быть принято до начала следующего вида программы соревнований. Если это невозможно, то участник (команда), по поводу которого был подан протест, может быть допущен к дальнейшим соревнованиям условно.

13.5. ГСК на основании поданного протеста от представителя команды или спортсмена рассматривает данный протест. Решение по протесту оформляется письменным заключением главного судьи и доводится до заявителя в возможно короткий срок, но не позже начала следующей спортивной дисциплины и обязательно до утверждения результатов спортивной дисциплины.

13.6. В случае необходимости по распоряжению главного судьи при рассмотрении заявления или протеста пересматриваются видеоповторы выполнения спортивного забега (попытки), проводится опрос судей на дистанции. Решение главного судьи по протесту окончательное, апелляции и пересмотру не подлежит.

13.7. Решение по протестам и их результаты отражаются в отчете главного судьи.

14. Официальная тренировка (Опробование спортивных снарядов).

14.1. Все спортсмены имеют право за день до официальных стартов провести официальную тренировку по всем видам программы соревнований. Тренировки проходят в соответствии с графиком опробывания, утвержденным оргкомитетом соревнований, время на тренировку не менее 15 минут, но не более 30 минут по каждому виду программы соревнований.

14.2. Спортсмены допускаются до официальной тренировки после прохождения комиссии по допуску участников.

14.3. Порядок и сроки проведения официальной тренировки отражаются в Положении.

14.4. Оргкомитет может предоставить общий спортивный инвентарь, соответствующий правилам соревнований на все дорожки. Спортивные команды после окончания опробования снарядов свой спортивный инвентарь (спортивные лестницы и тому подобное ПТВ) представляют судьям по пожарной технике и оборудованию, взвешиванию ПТВ для осмотра на соответствие требованиям Правил и маркировку.

14.5. Лестницы и оборудование могут быть переданы на хранение коменданту соревнований, если иное не предусмотрено отдельным регламентом.

15. Заседание судейской коллегии с представителями команд.

15.1. Заседание проводится в день, предшествующий началу проведения соревнований (официальных стартов). На заседании участвуют:

ГСК;

оргкомитет;
инспектор соревнований;
представители (тренеры в отсутствие представителя) спортивных команд;
представители средств массовой информации.

15.2. Оргкомитет представляет ГСК, программу соревнований, доводит особые условия соревнований.

15.3. Представители команд вправе ставить вопросы перед судейской коллегией о недостатках подготовки спортивной базы и другие вопросы, связанные с проведением соревнований.

15.4. Результаты совещания оформляются протоколом, подписываются главным судьей и главным секретарем.

16. Общие требования к формированию программы соревнований, разрабатываемой их организаторами.

16.1. Программа соревнований, утвержденная оргкомитетом, определяет время проведения всех мероприятий в рамках соревнований и доводится до руководителей спортивных делегаций не позднее 10 дней до дня начала проведения соревнований.

16.2. Программа соревнований включает в себя следующие разделы:

дата, время и место прибытия спортсменов на комиссию по допуску участников, время опробования спортивных снарядов, заседание ГСК, собрания с представителями и тренерами команд;

дата, время и место проведения семинара судейской коллегии по прохождению теоретической подготовки;

расписание соревнований по спортивным дисциплинам по дням;

дата, время и место открытия и закрытия соревнований, торжественных церемоний награждения победителей и призеров соревнований.

16.3. Представители команд и участники соревнований должны быть ознакомлены с мероприятиями, запланированными программой соревнований.

17. Награждение.

17.1. Награждение участников соревнований проводится в соответствии с Положением.

17.2. Представители команд должны обеспечить своевременную явку своих участников к месту награждения.

17.3. Все спортивные команды должны присутствовать на церемонии награждения.

17.4. Судейская коллегия может принять решение о неучастии команды или участника на церемонии только по уважительной причине.

18. Условия проведения соревнований при изменении климатических условий и иных факторов.

18.1. Отменить, прекратить соревнования, перенести их начало, имеет право главный судья в случаях, если:

18.1.1. Место проведения соревнований оказалось неподготовленным.

18.1.2. Оборудование, снаряды или инвентарь отсутствуют или изготовлены с отступлением от настоящих Правил (или вышли из строя).

18.1.3. Проведению соревнований препятствуют неблагоприятные метеорологические условия или другие причины, нарушающие нормальный ход соревнований.

18.1.4. Отсутствует медицинский, судейский персонал, указанный в настоящих Правилах.

19. Перерывы в соревновании.

19.1. Соревнования, прерванные по техническим причинам, погодным условиям или иным обстоятельствам по решению главного судьи должны быть продолжены или закончены в тот же день. Если это невозможно, то решением главного судьи переносятся на следующий день, причем результаты, показанные спортсменами в первый день, учитываются.

19.2. Если внезапный перерыв, вызванный техническими причинами, погодными условиями или иными обстоятельствами объявляется в процессе выполнения упражнения спортсменом или командой, то в этом случае по решению главного судьи дается право на повторное выполнение упражнения после устранения обстоятельств (техническая причина, погодные условия, иные обстоятельства), явившихся причиной перерыва.

ГЛАВА IV. ТРЕБОВАНИЯ К ФОРМИРОВАНИЮ ГСК И СУДЕЙСКОЙ КОЛЛЕГИИ

20. Судейская коллегия.

20.1. Назначение спортивных судей на официальные спортивные соревнования осуществляется в соответствии с требованиями включения спортивных судей в судейские коллегии квалификационных требований к спортивным судьям по виду спорта «пожарно-спасательный спорт», утвержденных Министерством спорта Российской Федерации.

20.2. Судейская коллегия соревнования формируется и утверждается организацией, проводящей соревнование. Для осуществления мероприятий по подготовке и проведению соревнования все спортивные судьи, включенные в состав судейской коллегии, обязаны прибыть к месту проведения в сроки, указанные в Положении.

20.3. Состав судейской коллегии по своей квалификации должен соответствовать статусу соревнования.

20.4. Допуск спортивных судей из иных видов спорта близких по оценке соревновательных действий, к спортивному судейству соревнований, включая требования к знанию правил и квалификационной категории таких спортивных судей осуществляется в соответствии с требованиями включения спортивных судей в судейские коллегии квалификационных требований к спортивным судьям по виду спорта «пожарно-спасательный спорт», утвержденных Министерством спорта Российской Федерации.

21. Состав ГСК и судейской коллегии.

21.1. В состав ГСК входят:

главный судья;

главный секретарь;

заместитель главного судьи по распределению и учету работы судейских бригад;

заместитель главного судьи по техническому обеспечению;

заместитель главного судьи по информации и торжественным церемониалам;

заместитель главного секретаря;

старший судья по спортивной дисциплине;

основной стартер;

старший судья-информатор.

21.2. В состав судейской коллегии при проведении соревнований по различным спортивным дисциплинам входят:

старший судья-секретарь;

судья-секретарь;

старший судья на фотофинише;

судья-информатор;

судья-стартер;

судья-помощник стартера;

судья при участниках;

судьи на финише;

секретарь на финише;
судья на фотофинише;
старший судья-секундометрист;
судья-секундометрист;
судья на дистанции (в зависимости от вида спортивной дисциплины);
судья по пожарной технике и оборудованию;
судья на взвешивании пожарно-технического вооружения.

21.3. Количественный состав судейской коллегии определяется в зависимости от статуса и программы соревнований. Для организации судейства спортивных дисциплин создаются судейские коллегии, возглавляемые старшими судьями по спортивным дисциплинам (приложение № 5 Правил). По решению ГСК соревнований количественный состав судейских коллегий может быть изменен и дополнен.

21.4. Руководство проведением соревнований осуществляет ГСК.

21.5. Судейская коллегия проводит соревнования, руководствуясь действующими Правилами, Положением и регламентом. Судейская коллегия осуществляет мероприятия по подготовке соревнования, определяет технические результаты, места, занятые спортсменами и командами, организует награждение победителей и призеров, готовит протоколы личных и командных результатов, отчет о проведении соревнования и другую отчетную документацию.

21.6. Решения ГСК по всем вопросам, связанным с проведением соревнования, являются окончательными. Если при обсуждении вопросов по судейству мнения членов судейской коллегии расходятся, то право окончательного решения принадлежит главному судье.

21.7. Судьи, участвующие в судействе соревнований, не могут одновременно быть представителями, тренерами или участниками (спортсменами) команд.

21.8. Все члены судейской коллегии обязаны знать и точно выполнять Правила, Положение и регламент, создавая всем участникам соревнований равные условия, в спорных ситуациях принимать решения, основанные на принципах честной спортивной борьбы.

21.9. Членам судейской коллегии рекомендуется носить отличительные знаки с указанием судейской должности. Организация, проводящая соревнования, может, по возможности, обеспечивать членов судейской коллегии формой единого цвета и образца.

21.10. В распоряжение судейской коллегии организатор соревнований выделяет комендантскую команду во главе с комендантом соревнований.

22. Общие обязанности спортивных судей.

22.1. Спортивные судьи обязаны:

22.1.1. Твердо знать и выполнять Правила, требования Положения и регламента, быть организованным и дисциплинированным.

22.1.2. Явиться в назначенный срок на место проведения соревнований, чтобы пройти инструктаж или семинар, получить необходимый инвентарь, документацию, проверить рабочее место и быть готовым к выполнению своих обязанностей.

22.1.3. Сообщать главному судье о любом случае нарушения участниками Правил и норм поведения, а также о любых несчастных случаях и происшествиях.

22.1.4. Владеть навыками судейства на различных должностях и правильно применять их на практике.

22.1.5. Осуществлять судейство квалифицированно и беспристрастно, предотвращать ситуации, которые могут повлечь искажение результатов соревнований.

22.1.6. Принимать меры по предотвращению противоправного влияния на результаты соревнований и борьбе с ним.

22.2. Спортивные судьи имеют право:

22.2.1. Подавать предложения в ГСК в целях улучшения судейства при проведении соревнований.

22.2.2. Вести работу по пропаганде вида спорта и судейства.

22.3. Спортивным судьям запрещается покидать место проведения соревнований без разрешения старшего судьи по спортивной дисциплине или главного судьи.

22.4. Судьям всегда нужно помнить об опасностях, которые неразрывно связаны со спортом. Они должны быть всегда внимательны и не должны позволять себе отвлекаться. Независимо от своей официальной позиции, все спортивные судьи несут ответственность за то, чтобы предпринимать все от них зависящее для того, чтобы место проведения соревнований было безопасным. Всем спортивным судьям нужно думать о безопасности независимо от того, когда и где они находятся в зоне соревнования, и они должны вмешиваться, если это необходимо, чтобы предотвратить несчастный случай, если они видят предпосылки, которые могут к нему привести. Обеспечение безопасности представляет собой наибольшую важность. Это даже более важно, чем строгое соблюдение Правил. В редких случаях, если возникает конфликт, предпочтение отдается требованию соблюдения безопасности.

23. Инспектор соревнований.

23.1. Инспектор – официальное лицо, назначенное и утвержденное организацией, проводящей соревнования.

23.2. Инспектор обязан:

23.2.1. Руководствоваться в своей работе Правилами, Положением и регламентом.

23.2.2. До начала соревнований ознакомиться с Положением, квалификационным составом судейской коллегии, состоянием материальной спортивной базы, где проводятся соревнования.

23.2.3. До начала соревнований принять меры, если это необходимо, к устранению отмеченных недостатков.

23.2.4. Информировать организацию, проводящую соревнования, о выявленных недостатках в организации и проведении соревнований, принятых мерах по их устранению.

23.2.5. Ознакомиться с намеченными мерами по обеспечению порядка и безопасности при проведении соревнований.

23.2.6. В случае необходимости, не вмешиваясь в деятельность членов ГСК и судейских бригад, указать им через главного судью на замеченные нарушения (Правил, Положения, регламента) дать рекомендации по их устранению, проконтролировать выполнение.

23.2.7. По окончании соревнований подготовить краткий текстовый отчет, в котором осветить ход соревнований, его положительные стороны, имевшиеся недостатки, дать рекомендации по проведению аналогичных соревнований.

23.2.8. Принять участие в совещании судейской коллегии перед началом и после окончания соревнований.

23.2.9. Инспектор входит в состав оргкомитета, однако он подчинен и подотчетен только организации, проводящей соревнования и назначившей его на эту должность.

23.3. Инспектор соревнований имеет право:

23.3.1. Проинформировать организацию, уполномоченную на проведение соревнований, в письменном виде о любом спортсмене, тренере или представителе, чье поведение на соревнованиях не соответствует общепринятым моральным и (или) спортивным нормам.

23.3.2. Проинформировать организацию, уполномоченную на проведение соревнований, о действиях главного судьи, не соответствующих Правилам, Положению и регламенту.

23.3.3. Выяснять или уточнять у членов судейской коллегии подробности обо всех имевших место инцидентах, нарушениях Правил и спортивных санкциях, наложенных судьями.

24. Главный судья.

24.1. Главный судья руководит ГСК, судейскими коллегиями и отвечает за проведение соревнований в соответствии с Правилами, Положением и регламентом.

24.2. Главный судья обязан:

24.2.1. До начала соревнований совместно с инспектором, старшими судьями по спортивным дисциплинам, комендантом и представителем организации, проводящей соревнования, проверить состояние оборудования, спортивного инвентаря, технических средств, средств связи, мест проведения соревнований и их соответствие установленным требованиям, места размещения участников и судей, места хранения спортивного (судейского) инвентаря, оборудования, горюче-смазочных материалов и огнетушителей.

24.2.2. По окончании проверки мест проведения соревнований согласовать совместно с представителями спортивного объекта и организаторами соревнований акт готовности физкультурно-спортивного сооружения, убедиться в готовности объекта к проведению соревнований по спортивным дисциплинам и пожарного оборудования.

24.2.3. Составить программу соревнований по дням и по часам, если оно не предусмотрено Положением и не утверждено организаторами соревнований.

24.2.4. Провести семинар судей до начала соревнования, ознакомить судей с Положением, опросить знание действующих Правил и порядка судейства спортивных дисциплин.

24.2.5. Провести организационное совещание оргкомитета, ГСК и представителей команд.

24.2.6. Установить порядок и утвердить сценарии проведения торжественного открытия и закрытия соревнования, а также награждения победителей и призеров.

24.2.7. Осуществлять общее руководство работой судейской коллегии во время самих соревнований.

24.2.8. Вносить на рассмотрение ГСК поступившие протесты.

24.2.9. Оценивать работу судей ГСК на итоговом совещании судейской коллегии.

24.2.10. Ознакомиться с техническими (рабочими) протоколами по спортивным дисциплинам, отчетом комиссии по допуску участников.

24.2.11. Разработать и представить отчет главного судьи (приложение № 7 Правил) в течение трех дней после окончания спортивных мероприятий организаторам соревнований.

24.2.12. Доложить организатору соревнований о грубых нарушениях Правил и Положения, допущенных участниками и судьями соревнований, таких как подлог документов, выступление участника в возрастной группе младше своего возраста, выступление за другого участника и тому подобное.

24.2.13. Отстранять от участия в соревнованиях спортсменов, не соответствующих требованиям Положения по возрасту, квалификации, в результате допущенной ошибки или преднамеренной дезинформации.

24.3. Главный судья имеет право:

24.3.1. Приостановить, отменить или перенести соревнования (по согласованию с проводящей их организацией), если по каким-либо причинам их невозможно провести в соответствии с Правилами, Положением или в ранее установленные сроки.

24.3.2. В случае крайней необходимости внести изменения в программу соревнований по согласованию с проводящей организацией и представителями команд.

24.3.3. Отменить соревнования, отложить их начало, прекратить начавшееся соревнование или устроить перерыв в случаях, предусмотренными пунктами 18, 19 главы III настоящих Правил.

24.3.4. Налагать спортивные санкции в отношении участников соревнований, допустивших нарушение Правил, дисциплины или этических норм с последующим отражением в отчете главного судьи.

24.3.5. Отстранять от работы на соревнованиях тренеров, представителей, совершивших грубые нарушения дисциплины.

24.3.6. Отменить решение любого судьи, противоречащее требованиям Правил и Положения.

24.3.7. Производить в ходе соревнований перемещения спортивных судей и отстранять их от работы, если они совершили грубые ошибки или не справляются с возложенными на них обязанностями.

24.3.8. Принимать решения по другим вопросам, возникающим в ходе соревнований, руководствуясь нормативными актами в области физической культуры и спорта, а также общепринятыми в спорте принципами и традициями.

24.3.9. Возлагать свои обязанности по объективным причинам на заместителя главного судьи.

25. Заместители главного судьи.

25.1. Заместители главного судьи работают под руководством главного судьи. В отсутствие главного судьи его обязанности исполняет один из заместителей главного судьи.

Количество заместителей и распределение между ними обязанностей определяются масштабом и объемом соревнований.

25.2. Заместителям главного судьи могут поручаться следующие участки работы:

25.2.1. Распределение и учет работы судейских бригад.

25.2.2. Техническое обеспечение соревнований.

25.2.3. Организация информации о соревнованиях и торжественных церемониалов.

25.2.4. Заместитель главного судьи по распределению и учету работы судейских бригад (по судейству) обязан:

25.2.4.1. Руководить соревнованиями и следить за их правильным и четким проведением.

25.2.4.2. Вместе с организацией, проводящей соревнования, вести работу по комплектованию судейской коллегии, распределять судей по бригадам и участкам работы.

25.2.4.3. Провести инструктаж судей перед началом соревнований, установить единую точку зрения на судейство, трактовку отдельных моментов Правил.

25.2.4.4. Составлять график распределения и загрузки судей.

25.2.4.5. Следить за работой судейских бригад и производить необходимые по ходу соревнований перемещения.

25.2.4.6. По данным старших судей по спортивным дисциплинам составлять характеристики работы судей (оценки) для включения в отчет главного судьи.

25.2.5. Заместитель главного судьи по информации и торжественным церемониалам:

25.2.5.1. Возглавляет организацию и проведение работы по информации участников и зрителей с использованием всех имеющихся средств (радио, телефонов, демонстрационных табло, проекторов).

25.2.5.2. Выделяет из состава бригады информации судью для обеспечения представителей прессы и команду онлайн-трансляции соревнований необходимыми информационными материалами о ходе и итогах соревнований.

25.2.5.3. Осуществляет руководство торжественными церемониалами (открытие, закрытие, награждение), координирует совместную работу бригад информации, награждения, трансляции и другими службами.

25.2.6. Заместитель главного судьи по техническому обеспечению:

25.2.6.1. Руководит группой материально-технического обеспечения, контролирует ход соревнований, отвечает за измерение, подготовку и оборудование мест проведения соревнований, устанавливает причины неисправности техники и ПТВ, распределяет выделенных ему ГСК судей и рабочих на местах проведения соревнований, контролирует работу радиосвязи и радиотрансляции.

25.2.6.2. Имеет право выборочно проводить технический осмотр и испытание ПТВ и оборудования, находящегося в личном пользовании спортсмена.

25.2.6.3. Составляет акт о техническом состоянии спортивного сооружения, ПТВ и снаряжения спортсмена при несчастном случае с участником, приведшего к тяжелой травме. При необходимости он может привлекать специалистов для консультации и определения причин несчастного случая.

26. Главный секретарь.

26.1. Главный секретарь руководит работой секретариата и отвечает за своевременную подготовку и оформление всей документации, относящейся к проведению соревнований, за правильность оформления личных и командных протоколов. Он принимает участие в работе ГСК и комиссии по допуску участников.

26.2. Главный секретарь обязан:

26.2.1. Распределить обязанности среди членов секретариата и организовать их работу.

26.2.2. Организовать прием и обработку заявок на участие в соревнованиях, проведение жеребьевки, изготовление стартовых протоколов (приложение № 8 Правил) и доведение их до представителей команд и других участников соревнований.

26.2.3. Обеспечить судейские бригады необходимыми бланками и формами для проведения соревнований, подготовку протоколов соревнований и доведение их до представителей команд.

26.2.4. Провести инструктаж судей-секретарей в бригадах по видам программы соревнований.

26.2.5. Координировать свою работу с руководителем пресс-центра, судьями-информаторами и группой трансляции соревнований.

26.2.6. Проводить обработку протокола финиша (хронометража) (приложение № 12 Правил), протоколов по видам программы соревнований и результатам командного зачета.

26.2.7. Подготовить итоговые протоколы личных результатов по спортивным дисциплинам (приложение № 11 Правил).

26.2.8. Правильно оформить и выдать, по окончании соревнований, итоговые протоколы (приложения № 9,10 Правил), при этом организовать сбор подписей главного судьи, старшего судьи по спортивной дисциплине и основного стартера. Заверить каждую страницу итоговых протоколов печатью организации (в правом нижнем углу или внизу по центру), уполномоченной на проведение соревнований.

26.2.9. Подготовить протокол заседания ГСК и совещаний с представителями команд.

26.2.10. Принимать от представителей заявления о замене участников и протесты с визой главного судьи, вносить изменения в официальную документацию.

26.2.11. Определить участников соревнований, выполнивших условия, требования и нормы единой всероссийской спортивной квалификации по виду спорта «пожарно-спасательный».

26.2.12. Составлять акт жеребьевки участников соревнований (приложение № 14 Правил).

26.2.13. Организовать выдачу итоговых протоколов соревнований, составление промежуточных протоколов по итогам соревновательных дней, сбор материалов соревнований (технический отчет, результаты выступлений спортсменов в спортивных дисциплинах, утвержденные главным судьей, подлинники протоколов, заявки и другие документы) для последующей передачи в организацию, уполномоченную на проведение соревнований.

26.2.14. Соблюдать правильность и точность в обработке протоколов, подсчете времени, мест или баллов, определении мест отдельных участников и команд.

26.2.15. Подготовить и завизировать у главного судьи справку о составе и квалификации ГСК (приложение № 13 Правил), справку о количестве участников, команд в спортивных дисциплинах (субъектов Российской Федерации), принимающих участие в спортивных соревнованиях.

26.3. Для проведения технической работы главный секретарь, в зависимости от масштаба (статуса) соревнований, должен иметь необходимое число судей-секретарей, действующих под его руководством и по его указаниям.

26.4. Главный секретарь имеет право:

26.4.1. Подать оргкомитету заявку на необходимую оргтехнику для проведения соревнований, канцтоваров и других расходных материалов в своей зоне ответственности.

26.4.2. Обращаться к главному судье по вопросам внесения изменений в программу соревнований, если в этом возникла необходимость.

26.4.3. По согласованию с главным судьей отстранять от работы членов секретариата соревнований за грубые ошибки, повлиявшие на ход соревнований, грубое или неоднократное нарушение ими своих обязанностей и (или) невыполнение своей работы.

26.4.4. Обращаться к главному судье по вопросам вынесения спортивных санкций в отношении спортсменов, тренеров, представителей команд и судей, нарушающих свои обязанности, либо не справляющихся с работой.

26.4.5. С разрешения главного судьи давать информацию о соревнованиях официальным представителям делегаций, представителям средств массовой информации и другим заинтересованным лицам.

27. Заместитель главного секретаря.

27.1. Заместитель главного секретаря подчиняется главному секретарю и является его помощником в организации текущей работы секретариата.

27.2. Заместитель главного секретаря выполняет следующие функции:

27.2.1. Принимает участие в работе комиссии по допуску при приеме заявок и допуске участников к соревнованиям, контролирует правильность оформления представленных документов.

27.2.2. Получает от комиссии по допуску участников данные о количестве участвующих спортсменов, половых и возрастных группах спортсменов, необходимых для отчета главного судьи.

27.2.3. Готовит необходимые материалы для проведения жеребьевки.

27.2.4. Составляет стартовые протоколы участников соревнований по забегам.

27.2.5. Обеспечивает ведение протоколов заседаний судейской коллегии.

27.2.6. Обеспечивает судейские бригады программой и материалами, необходимыми для их работы.

27.2.7. Ежедневно регистрирует работу спортивных судей и ведет учет их работы.

27.2.8. Регистрирует все материалы, поступающие по ходу соревнований (финишные записки, замены в записях и заявках, перезаявки, письменные протесты).

28. Старший судья-секретарь.

28.1. Старший судья-секретарь подчиняется главному секретарю и его заместителю и отвечает за выпуск протоколов результатов соревнований, подготовку материалов для награждения участников соревнований, руководит работой подчиненных ему судей-секретарей.

28.2. Старший судья-секретарь выполняет следующие функции:

28.2.1. Распределяет работу среди своих сотрудников.

28.2.2. Руководствуясь материалами комиссии по допуску участников, именными и техническими заявками, обеспечивает введение соответствующих данных в компьютер.

28.2.3. Накануне выполнения каждого вида программы соревнований готовит необходимую документацию для старших судей судейских бригад.

28.2.4. Доводит до судей на старте и финише экземпляры стартовых протоколов с указанием изменений (замен спортсменов) и замечаний.

28.2.5. Принимает от старшего судьи на финише заполненные протоколы финиша спортсменов.

28.2.6. Проводит сверку правильности технических результатов, личных и командных результатов с данными системы электронного хронометража.

28.2.7. Обеспечивает выпуск протоколов, информационных и других материалов.

28.2.8. Представляет главному секретарю справку с оценкой работы судей-секретарей.

28.2.9. Передает главному секретарю или его заместителю все экземпляры протоколов результатов, заполненные протоколы финиша и другую документацию, касающуюся итогов выступления спортсменов в дисциплинах.

28.2.10. Готовит к церемонии награждения дипломы и грамоты для победителей и призеров соревнований в личном, командном зачетах, а также подготовить для вручения медали, жетоны, призы, вымпелы.

28.2.11. Составляет и согласовывает с главным секретарем и представителем организации, проводящей соревнования тексты наградных дипломов и грамот.

28.2.12. Готовит грамоты для награждения судей по утвержденному главным судьей списку, а также грамоты для награждения коллективов организаций, содействовавших успешному проведению соревнований.

28.2.13. Составляет и передает главному секретарю список победителей и призеров (с техническими результатами и другими данными), необходимый ему во время церемонии награждения.

28.2.14. Принимает непосредственное участие в подготовке и проведении церемонии награждения.

29. Судьи-секретари.

29.1. Судьи-секретари работают под руководством заместителя главного секретаря или старшего судьи-секретаря и отвечают за работу на порученных им участках.

30. Старший судья по спортивной дисциплине.

30.1. Старший судья по спортивной дисциплине руководит работой спортивных судей (судейской коллегии).

30.2. Старший судья по спортивной дисциплине подчиняется непосредственно главному судье (или заместителю главного судьи) и работает под его руководством.

30.3. Старший судья по спортивной дисциплине выполняет следующие функции:

30.3.1. До начала соревнований проверяет место соревнований, правильность разметки и расстановки оборудования и снарядов.

30.3.2. Осуществляет и контролирует испытание и маркировку ПТВ, в том числе и в процессе проведения спортивных соревнований по дисциплинам.

30.3.3. Вносит предложения об отстранении участников и судей, нарушивших Правила.

30.3.4. Отмечает нарушения Правил и рассматривает заявления и протесты. О принятых решениях докладывает главному судье или заместителю главного судьи.

30.3.5. Принимает решение о правильности выполнения упражнения, путем опроса судей на дистанции с помощью переговорных устройств или других средств и фиксации итогового результата спортсмена на основании показателей систем электронного или ручного хронометража с последующей передачей информации в секретариат соревнований.

30.4. Старший судья по спортивной дисциплине имеет право:

30.4.1. Выборочно проводить осмотр и проверку пожарного оборудования, спортивного инвентаря до старта и после финиша.

30.4.2. Принимать решения об отстранении участника с вида программы за явную техническую неподготовленность.

30.4.3. Объявлять предупреждение участнику за недисциплинированное и неспортивное поведение.

30.4.4. Принимать решение о повторном выполнении упражнения (попытки) участниками соревнований или командами по причине технической неисправности пожарного и спортивного оборудования, спортивных

снарядов, выданных организаторами соревнований, происшедших не по вине спортсмена.

30.5. Старший судья по спортивной дисциплине сообщает главному судье обо всех нарушениях, происшедших в ходе соревнований, и вносит предложения по спорным вопросам в соответствии с Правилами.

30.6. Старший судья по спортивной дисциплине несет полную ответственность за свои решения и правильность судейства.

31. Судьи на старте (основной стартер, судья-стартер, судья-помощник стартера).

31.1. Группа судей на старте состоит из основного стартера, одного или нескольких судей-стартеров и судей-помощников стартеров.

31.2. Главная обязанность группы судей на старте – обеспечить честный и справедливый старт для всех участников соревнований, полностью контролировать действия спортсменов, находящихся на линии старта.

31.3. Основной стартер выполняет следующие функции:

31.3.1. Удостоверяется перед каждым стартом о готовности судей на финише и судей-секундометристов.

31.3.2. Следит за правильностью положения участников на старте.

31.3.3. Подает стартовые команды и сигналы для начала бега выстрелом из пистолета, флажком или голосом.

31.4. При подаче команд основной стартер должен стоять в таком месте, откуда ему видны все стартующие, и так, чтобы он был, хорошо виден судьям-секундометристам.

31.5. Если какой-либо из участников принял старт раньше стартового сигнала, основной стартер должен дать повторный сигнал для остановки и возвращения участников.

31.6. Основной стартер единолично решает все вопросы, связанные со стартом, за исключением остановки бега судьей-стартером при фальстарте. Его решение может быть отменено только главным судьей, после мотивированного объяснения ситуации судей-стартеров и судей-помощников стартеров.

31.7. Судья-стартер и судья-помощник стартера выполняют следующие функции:

31.7.1. Помогают в организации работы на старте, производят контроль за готовностью спортсменов к старту, за 15 секунд до окончания времени на подготовку ставят в известность основного стартера и участников забега об окончании подготовки к забегу.

31.7.2. Следят за правильным положением спортсменов на старте, дают

сигнал (выстрелом или голосом) в случае преждевременного старта (фальстарта) кого-либо из участников, если его не дал основной стартер.

31.7.3. Проверяют расстановку участников забега по дорожкам, делают отметку о явке в стартовом протоколе, до старта сообщает на финиш о неявке участников.

31.7.4. Заносят в стартовый протокол все замечания и решения основного стартера о нарушении участниками Правил.

31.7.5. Заблаговременно готовят и проверяют имеющееся на старте необходимое оборудование и инвентарь, а в случае его отсутствия принимают меры к своевременной доставке его на место старта.

31.7.6. По ходу соревнований или сразу же после последнего забега в виде программы передают подписанный членами стартовой группы протокол главному секретарю.

31.8. Судьи на старте, обнаружив нарушение экипировки или спортивного снаряжения, должны немедленно сообщить об этом участнику.

32. Старший судья-информатор.

32.1. Старший судья-информатор отвечает за организацию информационного обеспечения соревнований и торжественных церемоний.

32.2. Старший судья-информатор выполняет следующие функции:

32.3. Возглавляет организацию и проведение работы по информации участников и зрителей с использованием всех имеющихся средств видео, аудио и радиоаппаратуры.

32.4. Объявляет порядок старта и результаты соревнований, вызывать к месту старта участников соревнований в соответствии стартовым протоколам.

32.5. Объявление результатов участников после каждого спортивного забега (попытки) проводит с указанием фамилии, имени спортсмена и выполненного результата.

32.6. Выделяет из состава судей-информаторов судью для обеспечения представителей прессы необходимыми информационными материалами о ходе и итогах соревнований.

32.7. Осуществляет руководство торжественными церемониями (открытие, закрытие, награждение), координирует совместную работу бригады судей-информаторов, награждения, трансляции и другими информационными службами.

32.8. При необходимости старшему судье-информатору назначаются помощники (судьи-информаторы).

32.9. В случае отсутствия старшего судьи-информатора его обязанности выполняет судья-информатор.

33. Судья при участниках.

33.1. Судья при участниках выполняет следующие функции:

33.1.1. Вызывают участников на регистрацию к забегу и контролируют нахождение в предстартовой зоне (накопителе) спортсменов не менее трех следующих по очередности спортивных забегов в соответствии со стартовым протоколом соревнований. Проверяют экипировку спортсменов в соответствии с Правилами.

33.1.2. Фиксируют в стартовом протоколе нарушения (неточности), добиваются их устранения, и направляют участников к месту старта.

33.1.3. При необходимости проверяют через представителя команды документы участника.

33.1.4. Своевременно доводят сведения до представителей и участников соревнований информацию о решениях ГСК.

33.1.5. Не допускают посторонних лиц в места для подготовки участников к старту, обозначенные оградительными элементами.

33.2. Судьи при участниках имеют право не допускать участников к старту, не устранивших замечания в отношении их экипировки и (или) спортивного снаряжения.

34. Судьи на дистанции.

34.1. К судьям на дистанции относятся:

судья на этапах пожарной эстафеты;

судьи у препятствий (у забора, у рукавов, у бума, у разветвления, у домика, у противня, у огнетушителя);

судья у башни;

судья у линии отмыкания ствола;

судья у линии позиции ствольщика;

судья у щита;

судья у бака;

судья у пожарного автомобиля.

34.2. Судьи на дистанции выполняют следующие функции:

34.2.1. Следят за наличием и правильной установкой оборудования (спортивных снарядов) на своем участке, принимают меры к устранению недостатков. В случае невозможности их устранения своими силами докладывают информацию старшему судье по спортивной дисциплине.

34.2.2. Осуществляют контроль за соблюдением участниками Правил при прохождении дистанции и преодолении препятствий на вверенном им участке.

34.2.3. Фиксируют факты нарушения Правил в протоколе и сигнализируют об этом поднятым флагом (белый – нет замечаний, красный – есть замечание) или другим, заранее обусловленным способом, судьей на финише, как при подготовке к забегам, так и по их окончании.

34.2.4. Проверяют исправность и наличие установленных на их участке спортивных снарядов и оборудования, а также готовность участников и команд на своем этапе эстафеты.

34.2.5. Сигнализируют флажками (белый – готов, красный – не готов) о готовности участников и оборудования на дистанции к проведению забега.

34.2.6. Информировывают участника соревнований о готовности дистанции к выполнению упражнения.

34.2.7. Размещаются так, чтобы видеть всех участников соревнований на своем участке за пределами беговой дорожки забегов от старта до финиша.

34.3. Судьи на дистанции имеют право остановить участника, выполняющего упражнение, подачей голосовой команды (например: «Вторая дорожка, стой!») в случаях, если дальнейшее выполнение упражнения участником может причинить вред его здоровью или явно помешать другим участникам забега.

34.4. В случае возникновения сомнений о правильном присоединении полугайки рукавной линии к разветвлению, к спортивному стволу, соединения полугаек между собой, потери уплотнительных колец полугаек судья на дистанции должен сообщить об этом старшему судье по спортивной дисциплине, при этом никого не допуская к соединению полугаек. Кому-либо (судьям, участникам, тренерам, представителям) запрещается прикасаться к полугайкам и рукавной линии до вынесения окончательного решения старшего судьи по спортивной дисциплине.

35. Судьи на фотофинише.

35.1. Группа судей состоит из старшего судьи на фотофинише и судей на фотофинише.

35.1.1. Отвечают за правильное функционирование системы электронного хронометража. До начала соревнований обязаны убедиться в исправности оборудования электронного хронометража, наличии действующего свидетельства о поверке, выданного в соответствии с требованиями законодательства Российской Федерации в области стандартизации и доложить о готовности главному судье.

35.1.2. При подготовке к очередному виду программы соревнований группа судей на фотофинише, совместно со старшим судьей по спортивной дисциплине и основным стартером или его помощником производят

контрольную проверку оборудования путем пробного старта с имитацией финиша по всем дорожкам.

35.1.3. По результатам спортивных забегов, судьи на фотофинише обязаны определять результаты финиширования участников и следить за тем, чтобы эти результаты были правильно введены и переданы в секретариат соревнований для дальнейшей обработки, при этом все показания должны оставаться в памяти системы электронного хронометража и быть доступны для повторного считывания, в случае необходимости.

36. Судьи-секундометристы.

36.1. Судьи-секундометристы фиксируют время выполнения участниками упражнения.

36.2. Работой судей-секундометристов руководит старший судья-секундометрист. Он распределяет обязанности между судьями-секундометристами (порядок «приема» участников), использует запасной секундомер для контроля времени. В его обязанности входит проверить секундомеры перед началом соревнований, дать распоряжение судьям-секундометристам привести секундомеры в готовность, подать сигнал старту о готовности судей-секундометристов к работе.

36.3. Судьи-секундометристы должны находиться на ступенчатой платформе расположенной на прямой, являющейся продолжением линии финиша, на некотором расстоянии от края дорожки или на этаже учебной башни так, чтобы можно было хорошо видеть сигналы стартера и финиш.

36.4. Судьи-секундометристы должны использовать электронные секундомеры с цифровыми показателями и ручным управлением, имеющие паспорт и клеймо государственной контрольной организации об их поверке. Счет на секундомерах запускается в момент появления огня или дыма из стартового пистолета или в момент начала опускания флага стартером и останавливаются после выполнения участниками финиша.

36.5. Судьи-секундометристы сообщают показания своего секундомера (без обсуждения показания с другими судьями-секундометристами) старшему судье-секундометристу, а по его указанию представляют ему и секундомер. В случае расхождения мнений в оценке показания секундомера решающее слово принадлежит старшему судье-секундометристу.

36.6. Показания секундомеров вносятся в протокол финиша по спортивной дисциплине (приложение № 12 Правил). После записи времени судья-секундометрист имеет право обнулить секундомеры только с разрешения старшего судьи-секундометриста.

36.7. В случае ошибки в записи результатов в протоколе (финиша) его

не стирают, а зачеркивают одной чертой и рядом записывается правильный результат и заверяется подписью старшего судьи-секундометриста.

36.8. Время участника, пришедшего первым, фиксируется тремя секундомерами. Если время двух секундометристов из трех совпадает, а на третьем отличается, то официальным считается время, показанное двумя секундометристами. Если все три секундомера показывают разное время, то за итоговый результат принимается время среднего секундомера. Если возможно получение времени только двух секундомеров, и оно не совпадает, то официальным считается большее время.

Ручное время фиксируются с точностью до ноля целых и одной десятой секунды, при использовании ручного электронного секундомера время округляется в сторону увеличения или уменьшения (пример: показание секундомера 17,11 – 17,14 секунд — округляется до 17,1 секунды, а 17,15-17,19 до 17,2).

36.9. Если на нескольких дорожках показания секундомеров расходятся с порядком прихода участников, зарегистрированным судьями на финише, то занятые места устанавливаются согласно решению судей на финише. Таким участникам присваивается одинаковый результат, который выводится как среднее арифметическое время. Это же правило применяется в аналогичных случаях и при определении последующих результатов.

36.10. Старший судья-секундометрист, действуя в соответствии с приведенным выше правилом, должен определить официальное время каждого участника и представить результат главному секретарю для объявления.

36.11. По окончании вида программы соревнований старший судья-секундометрист передает оформленные и подписанные протоколы финиша (хронометража) главному секретарю.

37. Судьи на финише.

37.1. Судьи на финише подчиняются старшему судье по спортивной дисциплине.

37.2. Судьи на финише отвечают за правильность выполнения условий финиша спортсмена или команды.

37.3. Решают все возникающие спорные вопросы, касающиеся своей компетенции, и передают нарушения старшему судье по спортивной дисциплине.

37.4. Судьи на финише размещаются за пределами беговой дорожки таким образом, чтобы видеть участников соревнований на протяжении всей дистанции от старта до финиша, а также момент пересечения ими линии финиша (касания финишных площадок).

37.5. Судьи на финише обязаны определять последовательность (очередность) прихода всех участников спортивного забега на финиш визуально (или с помощью специальной аппаратуры), заносить данные в протокол финиша и в случае необходимости доводить информацию ГСК.

38. Секретарь на финише.

38.1. Секретарь на финише подчиняется старшему судье по спортивной дисциплине.

38.2. Секретарь на финише обязан фиксировать сообщения судей на финише, судей на дистанции, составлять протокол прихода участников и, заверив его своей подписью, передать в секретариат соревнований.

39. Судья-информатор.

39.1. На всех соревнованиях назначается судья-информатор (диктор).

39.2. Работа судьи-информатора должна быть направлена на пропаганду соревнований. Он своевременно информирует участников, зрителей, тренеров и представителей прессы о ходе и результатах соревнований.

39.3. Судья-информатор выполняет следующие функции:

39.3.1. Знакомится с требованиями Положения, регламента, командными и личными спортивными достижениями по всем спортивным дисциплинам.

39.3.2. Ведет обработку информации во время соревнований, своевременно сообщает о лучших результатах и ходе спортивной борьбы.

39.3.3. Объявляет распоряжения и указания ГСК по ходу соревнований.

39.3.4. Заранее готовит дикторские тексты для торжественных церемоний, согласовывая их с ГСК.

40. Судьи по пожарной технике и оборудованию.

40.1. Судьи по пожарной технике и оборудованию располагаются по указанию старшего судьи по виду программы в зависимости от характера выполняемой задачи, но так, чтобы видеть участников и их действия.

40.2. Судья по пожарной технике и оборудованию осуществляет контроль над правильностью укладки ПТВ, правильностью эксплуатации мотопомпы и другой пожарной техники.

41. Судьи на взвешивании пожарно-технического вооружения.

41.1. Судьи на взвешивании пожарно-технического вооружения осуществляет контроль (взвешивание, промер) спортивного оборудования и снаряжения спортсменов на соответствие требованиям Правил.

41.2. Судья на взвешивании пожарно-технического вооружения выполняет следующие функции:

41.2.1. Проверяет ПТВ и оборудование участников соревнований на соответствие требованиям Правил и допустить их к старту.

41.2.2. Осуществляет дополнительное взвешивание и промер ПТВ, оборудования и проверку их параметров на соответствие Правилам непосредственно в процессе или после спортивных забегов, в которых участники показали рекордные результаты, либо в случае необходимости по решению старшего судьи по спортивной дисциплине или главного судьи.

42. Вспомогательный персонал.

42.1. Главный врач соревнований.

42.1.1. Главным врачом соревнований (ответственный медицинский работник) назначается специалист, соответствующий квалификационным требованиям к медицинским работникам с высшим образованием по специальности «лечебная физкультура и спортивная медицина» или «общественное здоровье и организация здравоохранения».

42.1.2. Главный врач соревнований подчиняется главному судье, при этом имеет максимальные полномочия во всех вопросах медицинского характера. Он отвечает за то, чтобы в местах проведения соревнований соблюдались все необходимые условия для проведения медицинского осмотра, лечения и оказания неотложной помощи, а спортсмены могли получить медицинскую помощь и в местах проживания.

42.1.3. Главный врач соревнований осуществляет следующие функции:
организует оказание медицинской помощи при проведении спортивных соревнований;

определяет количество медицинских работников соревнований, график их работы на спортивных объектах во время проведения тренировок и соревнований;

согласует с главным судьей необходимое число, состав и план размещения медицинских работников, порядок их работы в соответствии с требованиями Правил и регламента;

совместно с главным судьей проводит инструктаж по оказанию медицинской помощи в случае наличия специфических для вида спорта условий;

определяет перечень медицинских организаций, участвующих в оказании медицинской помощи при проведении спортивных соревнований;

участвует в работе комиссии по допуску участников и дает заключение по медицинскому допуску на совещании представителей команд;

осуществляет руководство деятельностью медицинских работников соревнований;

осуществляет оценку санитарно-гигиенического состояния мест проведения соревнований и тренировок;

осуществляет организацию работы медицинских помещений и их материально-техническое и лекарственное обеспечение;

осуществляет организацию работ по сбору и вывозу медицинских отходов в соответствии с санитарными нормами и правилами;

предоставляет информацию об организации оказания медицинской помощи при проведении спортивных соревнований спортсменам, представителям сборных команд;

рассматривает жалобы на оказание медицинской помощи при проведении спортивных соревнований;

рекомендует главному судье в случае угрозы жизни и здоровью спортсменов, отменить или перенести соревнование;

рекомендует главному судье или спортивному судье, уполномоченному главным судьей, отстранить по медицинским показаниям спортсмена от участия в соревновании;

организует ведение учетной и отчетной документации, предоставление отчетов об оказании медицинской помощи (обращений) при проведении спортивных соревнований, направляет их главному судье и главному секретарю.

42.1.4. Решения главного врача соревнований, принятые по вопросам, входящим в его компетенцию, являются для судейской коллегии и участников обязательными.

42.2. Группа материально-технического обеспечения.

42.2.1. Группа материально-технического обеспечения выполняет следующие функции:

42.2.1.1. Проводит комплекс мероприятий по приему участников, пожарной и спасательной техники и ПТВ, подготовки мест хранения, испытания и маркировки ПТВ.

42.2.1.2. Подготавливает оборудование и спортивные снаряды, судейский и мерительный инструмент, средства сигнализации, оповещения, связи, электронно-информационное оборудование, флагшток для подъема флагов, пьедестал для награждения и другое необходимое имущество.

42.2.1.3. Поддерживает в технически исправном состоянии оборудование, инвентарь, технические устройства, места проведения соревнований и места работы судей.

42.2.1.4. Обеспечивает судейскую коллегию канцелярскими принадлежностями, бланками документов, средствами размножения информационных материалов и так далее.

42.2.1.5. Обеспечивает места размещения участников, секретариата, врачей, обслуживающих соревнования.

43.3. Комендант соревнований.

43.3.1. Для выполнения работы в процессе соревнований организаторы соревнований, совместно с администрацией спортивного сооружения, назначают коменданта соревнований и выделяют ему необходимое число рабочих.

43.3.2. Комендант соревнований организует работу по поддержанию порядка на местах проведения соревнований и разминки, в помещениях для участников, судей и прессы. Все указания коменданта соревнований получает от главного судьи и его заместителя по техническому обеспечению соревнований.

Для проведения соревнований на должном уровне в распоряжение судейской коллегии выделяется технический персонал (группа материально-технического обеспечения), указанный в приложении № 5 Правил.

43.3.3. Комендант выполняет следующие функции:

43.3.3.1. Проверяет разметку мест соревнований и их соответствие Правилам. В случае нарушений принимает меры к их устранению. Составляет акт промера дистанций и представляет его заместителю главного судьи по техническому обеспечению соревнований.

43.3.3.2. Организовывает своевременную расстановку снарядов и пожарного оборудования на дорожках. Своевременно подготавливает и оформляет места проведения соревнований и торжественных церемоний.

43.3.3.3. Обеспечивает телефонную или радиосвязь для судейского аппарата, а также обеспечивает громкоговорящей связью для информации участников и зрителей о ходе соревнований.

43.3.3.4. Организовывает осмотр и проверку пожарно-технического оборудования, подготовленного к соревнованиям, в соответствии с требованиями Правил, а также его сохранность. Имеет в резерве необходимое количество пожарного оборудования и инвентаря.

43.3.3.5. Обеспечивает безопасность и порядок во время соревнований с организацией, при необходимости, пропускного режима.

43.3.3.6. Обеспечивает оборудование и уборку помещений и прилегающих к ним территорий для участников и судей.

43.3.3.7. Обеспечивает соблюдение графика движения транспорта для

отправки и возврата участников соревнований.

43.3.3.8. Организовывает обеспечение рабочих мест судей и технического персонала необходимой мебелью, инвентарем, средствами защиты от ветра и дождя. Подготавливает места для судейской коллегии, стенды, экраны для вывешивания технических результатов соревнований.

43.3.3.9. Выделяет специально проинструктированных страховщиков и подготовленных лиц, выравнивающих предохранительную подушку для обслуживания соревнований в подъеме по штурмовой лестнице. При подъеме по штурмовой лестнице страховщики размещаются на этажах учебной башни, по одному на каждое окно. Страховщик имеет право касаться руками участника или лестницы только при явной угрозе срыва и падения участника, он же опускает лестницу вниз с этажа учебной башни.

43.3.3.10. Для обеспечения соревнований по пожарной эстафете и боевому развертыванию на каждую дорожку выделяет необходимое количество обслуживающего персонала, который подчиняется старшему судье по спортивной дисциплине и коменданту.

43.3.3.11. Обеспечивает исправное состояние трибун и размещение на них зрителей и участников.

ГЛАВА V. ОБЩИЕ ТРЕБОВАНИЯ К СТАРТУ, ФИНИШУ И ПОРЯДКУ ПРОХОЖДЕНИЯ ДИСТАНЦИЙ

44. Старт.

44.1. Старт должен быть обозначен белой линией шириной 50 мм. Стартовые позиции на всех дистанциях должны быть пронумерованы слева направо, в направлении бега.

44.2. Дорожки, по которым должны стартовать спортсмены, определяются жеребьевкой. В этом случае указанная в протоколе последовательность фамилий участников должна соответствовать жеребьевке.

44.3. В случае неявки одного или нескольких спортсменов стартующие занимают дорожки в соответствии со стартовым протоколом (без смещения).

44.4. Спортивный забег (попытка) включает в себя следующие отрезки времени:

подготовка к старту (установка стартовых колодок, рукавов, лестниц, огнетушителей, меток и так далее);

команды, предусмотренные процедурой старта;

выполнение упражнения (попытки) в спортивной дисциплине;

фиксация и обработка результата.

44.5. На спортивный забег (попытку) отводится не более 2 минут (кроме

соревнований по боевому развертыванию и пожарной эстафете), считая с момента разрешения основного стартера или судьи-помощника стартера на проведение подготовки к старту участникам очередного забега. Моментом разрешения на подготовку к очередному забегу считается команда (сигнал) основного стартера или судьи-помощника, с этого момента начинается отсчет времени для выполнения очередной попытки. Время на подготовку к выполнению упражнения (подготовка к старту) в личных спортивных дисциплинах не должно превышать 2 минуты.

По решению ГСК время на подготовку спортсменов в полуфинальных или финальных забегах может быть увеличено до 5 минут.

В соревнованиях по спортивной дисциплине «боевое развертывание» спортсменам на подготовку отводится 5 минут, с момента установки мотопомпы на щит или указания соответствующих судей на укладку пожарного оборудования на щит.

Время исчисления к старту очередного спортивного забега (попытки) проводится по информационному электронному табло обратного отсчета времени или секундомеру судьи-стартера. Информационное табло обратного отсчета располагается в прямой и удобной видимости для основного стартера.

44.6. Если спортсмен или группа не успевает подготовиться к старту в отведенное для этого время, судья-стартер может дать указание о прекращении подготовки и вызвать участников на старт, а при неготовности спортсмена или команды принять стартовую позицию – сделать замечание.

44.7. Перед стартом судья-стартер расставляет спортсменов в 3 м от стартовой линии, проверяет их экипировку и соответствие занимаемой дорожке стартовому протоколу, при этом объясняет участникам, как будет даваться сигнал к началу бега и возвращению в случае неудачного старта (выстрелом, голосом, свистком).

Стартер не должен начинать процедуру старта до того, как он убедится, что система электронного хронометража готова к старту, а также готовы судьи на финише и судьи-секундометристы.

Для спортсмена окончанием готовности к выполнению спортивного забега (попытки) является вопросительная команда основного стартера или судьи-стартера «Участники готовы?». После озвучивания команды основного стартера или судьи-стартера «Участники готовы?» спортсмен обозначает свою готовность поднятием руки вверх.

После команды «Участники готовы?» спортсменам не разрешается менять позиции старта, стартовых колодок, а также подходить к пожарному оборудованию, исправляя ошибки, допущенные по их вине, за исключением случаев внешних воздействий и факторов погоды (сильный ветер, порывы

ветра, дождь, снег и так далее).

По визуальной готовности судей, спортсменов, их снаряжения и оборудования основной стартер или судья-стартер подает дальнейшие команды, предусмотренные процедурой старта – «На старт» и «Внимание». Вместо предварительных словесных команд разрешается подавать команды свистком: первую «На старт!» – два свистка (короткий и длинный), вторую «Внимание!» – один продолжительный.

При проведении соревнований по всем видам программы соревнований (кроме спортивных дисциплин «боевое развертывание» и «установка и подъем по трехколенной выдвижной лестнице») обязателен низкий старт с использованием стартовых колодок. При проведении соревнований по спортивным дисциплинам «боевое развертывание» и «установка и подъем по трехколенной выдвижной лестнице» разрешается высокий старт.

44.8. По команде «На старт» спортсмены без промедления занимают свою полную и окончательную стартовую позицию перед линией старта, не касаясь руками или ногами стартовой линии, при этом обе руки и одно колено должны касаться земли, а обе ноги зафиксированы в стартовых колодках. После данной команды спортсменам не разрешается совершать действия, относящиеся к подготовке к старту (поправлять спортивные рукава, менять стартовые колодки).

Разрешается выполнять упор (хват) руками о тетиву(-ы) лестницы в любом месте, не допуская касания беговой дорожки за линией старта.

Если по каким-то причинам основной стартер не удовлетворен готовностью к старту после того как спортсмены заняли свои позиции, он должен потребовать, чтобы все спортсмены сошли со своих позиций, и чтобы помощники стартера выстроили их снова.

44.9. Убедившись в готовности спортсменов, основной стартер подает команду «Внимание», по которой спортсмены должны немедленно занять соответствующее стартовое положение и зафиксировать его, прекратив всякое движение и сохранив при этом опору руками на дорожку (или лестницу) и контакты ног со стартовыми колодками.

Спортсмену (или группе спортсменов), который преднамеренно задерживается с принятием неподвижного положения, объявляется замечание, а в случае повторного нарушения этого правила – предупреждение (фальстарт).

44.10. Если основной стартер по какой-либо причине задерживает старт, он должен подать команду «Отставить!», после которой все участники забега должны выйти со стартовых позиций и занять их вновь только после повторной команды стартера.

44.11. Если спортсмен, по мнению основного стартера, после команды «На старт!» или «Внимание», но до стартового выстрела, прерывает старт, например, подняв руку и (или) поднявшись с низкого старта без уважительной причины (весомость причины оценивается соответствующим судьей) или не выполняет команду «На старт!» или «Внимание» как это предписано Правилами, или не фиксирует соответствующую стартовую позицию сразу же и без промедления или после команды «На старт» или «Внимание» беспокоит других спортсменов в данном забеге, издавая звуки, двигаясь или еще каким-либо иным образом, основной стартер прерывает старт и фиксирует нарушение конкретного спортсмена в виде - замечания. В случае повторных подобных действий со стороны спортсмена (спортсменов) основной стартер дисквалифицирует участника.

44.12. Убедившись, что все участники забега правильно заняли неподвижное стартовое положение, старший стартер производит выстрел из стартового пистолета или иного утвержденного стартового устройства (или дает отрывистую громкую команду «Марш!», сопровождая резким опусканием ранее поднятого флага).

44.13. Спортсмен не должен начинать стартовое движение до сигнала старшего стартера (команды «Марш»). Если, по мнению старшего стартера или судей, отвечающих за возврат спортсменов, в промежутке времени после подачи команды «Внимание!» и до выстрела стартера участник оторвал от дорожки (стартовой колодки) ногу или руку или допустил движения корпусом, в том числе, которое могло спровоцировать других участников к началу бега, ему объявляется фальстарт и спортсмен дисквалифицируется на данный забег, при этом все участники должны быть остановлены (вторично выстрелом, свистком или голосом) и возвращены к линии старта.

Начало старта определено следующим образом:

в случае низкого старта – как любое движение спортсмена, которое включает или приводит к потере контакта одной или обеих ног с пластинами стартовых колодок или потере контакта одной или обеих рук с поверхностью дорожки;

в случае высокого старта – как любое движение, приводящее к потере контакта одной или обеих ног с поверхностью дорожки.

Если стартер определит, что до выстрела стартового пистолета спортсмен начал движение, которое не было остановлено и перешло в начало старта, то это будет фальстарт.

44.14. Любой спортсмен (или группа), допустивший (допустившая) фальстарт, дисквалифицируется на данную попытку, о чем стартер (помощник) объявляет участнику (группе) и показывает карточку красного

цвета. Если фальстарт произошел не по вине участников (группы), или основной стартер затрудняется установить виновного в фальстарте, предупреждение не выносится и всем спортсменам показывается зеленая карточка. Исключение составляет процедура старта в спортивной дисциплине «боевое развертывание», в данной дисциплине команде или командам допускается совершить один фальстарт.

44.15. Все предупреждения и решения основного стартера заносятся в стартовый протокол и передаются главному секретарю соревнований.

45. Бег по дистанции.

45.1. Во время бега спортсмен должен бежать только по своей дорожке, преодолевая все препятствия и выполняя все действия с пожарным оборудованием в соответствии с условиями Правил.

45.2. При потере спортивного оборудования или снаряжения во время бега по дистанции во время выполнения любого упражнения участник обязан вернуться и поднять утерянное. Участнику, не сделавшему этого, результат не засчитывается. Снимать самостоятельно с себя снаряжение в процессе выполнения спортивных дисциплин запрещено.

45.3. Судейская коллегия имеет право дисквалифицировать спортсмена (группу) в соревнованиях по любой спортивной дисциплине:

45.3.1. За прохождение любого отрезка дистанции по соседней дорожке, приводящей к сокращению дистанции. Исключение составляют случаи перехода на соседнюю дорожку в результате явной потери равновесия, падения или дезориентации на 2 или 4 этапе пожарной эстафеты при условии, что это не явилось помехой другому участнику и произошло на участке длиной не более 5 м от забора или от задней стенки противня соответственно.

45.3.2. Если спортсмен (группа) во время выполнения упражнения получает какую-либо запрещенную помощь в соответствии с подпунктом 6.2.2 пункта 6 главы I настоящих Правил.

45.3.3. Если переход на соседнюю дорожку явится помехой другому спортсмену (группе), выполняющему данный вид.

45.3.4. При создании помехи другому участнику пожарным оборудованием и (или) спортивным снаряжением. Исключение составляют случаи попадания спортивных пожарных рукавов на соседние беговые дорожки в процессе выполнения упражнений в спортивной дисциплине «полоса препятствий». В таких случаях старший судья по спортивной дисциплине дополнительно определяет и разбирается с фактами преднамеренного умышленного действия спортсмена или случайности (непреднамеренного действия) возникшей при выполнении упражнения

спортсменом.

45.3.5. За использование в спортивных дисциплинах «боевое развертывание» и «пожарная эстафета» спортивной формы различного типа и цвета. Участник 4-го этапа состава команды в спортивной дисциплине «пожарная эстафета» допускается быть в экипировке, требования которой изложены в подпунктах 62.2, 63.2 пункта 62 главы VIII настоящих Правил.

46. Финиш.

46.1. Спортивная дисциплина и упражнения, входящие в ее состав считается выполненной, если спортсмен (группа) закончил дистанцию, не нарушив требований и условий, предусмотренных настоящими Правилами.

Результат спортсмена (группа) фиксируется:

46.1.1. В спортивных дисциплинах «полоса препятствий» и «пожарная эстафета» – в момент касания воображаемой плоскости финиша какой-либо частью туловища, исключая голову, шею, руки и ноги. Окончившим дистанцию считается участник, пересекший всем телом и без посторонней помощи плоскость финиша. Если участник после касания туловищем плоскости финиша упадет на финишную линию его время и порядок прихода фиксируются при условии, что он затем самостоятельно пересечет всем телом плоскость финиша.

46.1.2. В «подъеме по штурмовой лестнице» и спортивной дисциплине «установка и подъем по трехколенной выдвижной лестнице» – в момент совместного касания двумя ногами спортсменом обеих половин финишной площадки, установленной на полу соответствующего этажа учебной башни.

46.1.3. При выполнении упражнения в спортивной дисциплине «боевое развертывание» – в момент заполнения емкостей двух мишеней водой до отметки - 10 литров в каждой мишени.

46.2. Порядок окончания дистанции и результаты спортсменов определяются судьями на финише и судьями-секундометристами, либо с помощью, ручного хронометража, либо автоматизированной специальной времяизмерительной аппаратуры – систем электронного хронометража. При применении времяизмерительной аппаратуры время спортсмена фиксируется по срабатыванию электронного секундомера.

46.3. Судьи-секундометристы должны использовать электронные секундомеры с цифровыми показателями и ручным управлением. Все такие устройства именуется в данных Правилам «секундомерами».

Автоматизированная система электронного хронометража, используемая при определении результатов забегов, должна быть заранее протестирована и иметь действующее свидетельство и клеймо

государственной контрольной организации о поверке. Система должна автоматически определять и фиксировать результаты спортсменов на финише.

В спортивных дисциплинах «полоса препятствий», «пожарная эстафета» система должна фиксировать пересечение линии финиша с помощью камеры или финишных створов, при этом финиш спортсмена определяется пересечением корпусом тела участника (за исключением рук, ног, головы) воображаемой плоскости финиша, совпадающей с линией финиша, на которой устанавливается аппаратура фиксации времени (высокоскоростная камера фотофиниша, фотостворы).

При использовании высокоскоростной камеры фотофиниша, запись автоматически синхронизируется со стартовым сигналом, временная шкала имеет деление не более 0,001 секунды.

Время, зафиксированное системой электронного хронометража, считается официальным, если только по какой-то технической причине соответствующий судья на фотофинише не примет решение об очевидной неисправности системы. В этом случае время секундометристов, считается официальным.

В случае несрабатывания систем электронного хронометража время отдельного участника соревнований или команды, в спортивных дисциплинах – «полоса препятствий», «пожарная эстафета» и «боевое развертывание», засчитывается по ручному секундомеру с добавлением 0,24 секунды, при условии соблюдения настоящих Правил в отношении выполнения спортивной дисциплины. В спортивных дисциплинах – «подъем по штурмовой лестнице», «установка и подъем по трехколенной выдвижной лестнице» – 0,15 секунд.

46.4. При финише экипировка спортсмена должна соответствовать экипировке на старте.

46.5. Зафиксированные результаты считаются официальными, если они утверждены ГСК.

ГЛАВА VI. ПОРЯДОК ВЫПОЛНЕНИЯ УПРАЖНЕНИЙ В СПОРТИВНЫХ ДИСЦИПЛИНАХ

47. Порядок выполнения упражнений в спортивной дисциплине «полоса препятствий».

47.1. Выполнение упражнений и элементов в спортивной дисциплине «полоса препятствий» проводится в последовательности:

47.1.1. Спортсмен со спортивным пожарным стволом занимает стартовое положение перед линией старта, при этом ствол может находиться в любом положении.

47.1.2. По сигналу стартера участник стартует, при беге по дистанции

преодолевают забор, берет рукава, преодолевает бум таким образом, чтобы при сходе с бума первое касание беговой дорожки было за ограничительной линией или на линии, соединяет рукава между собой, подбегает к трехходовому разветвлению, присоединяет к нему рукавную линию и прокладывает ее, присоединяя ствол до финиша.

47.2. Забор преодолевается без упора ногами о стойки и откосы крестовин.

47.3. Рукава устанавливает непосредственно спортсмен-участник забега.

В случае падения рукавов, только спортсмену разрешается их установить в отведенное время для подготовки к старту в соответствии с требованиями подпунктами 44.5, 44.7, 44.8 пункта 44 главы V настоящих Правил. Запрещается кому-либо касаться рукавов после вопросительной команды основного стартера «Участники готовы» и подтверждения спортсменом о готовности к старту (жест поднятой руки вверх).

47.4. Рукава переносятся любым способом. Соединение соединительных головок между собой, к разветвлению и стволу разрешается производить на месте и в движении по дистанции.

47.5. При соскоке с бревна (бума) на землю до ограничительной линии участник обязан вернуться и вновь преодолеть бревно.

47.6. Запрещается брать в руки и переносить разветвление с места его установки, при этом, передвижение разветвления с места установки во время соединения (в момент соединения) рукавной линии не считается нарушением.

47.7. Разветвление на дорожку может устанавливаться как самим спортсменом, участвующим в спортивном забеге, так и тренером, представителем или другим спортсменом, не участвующем в спортивном забеге.

47.8. Запрещается, пересекая финишную линию, держать ствол и (или) рукавную линию, в том числе головки рукава и ствола в руках, в противном случае показанный результат не фиксируется.

47.9. После финиша все соединительные головки рукавных линий должны быть соединены.

47.10. В случае если после пересечения участником линии финиша, нарушена целостность рукавной линии, а именно – утеряны прокладки пожарных рукавов, разветвления или ствола, разомкнуты или не полностью соединены головки рукавов между собой, между рукавом и разветвлением, между стволом и рукавом, отсоединен ствол от рукава, разорвана лямка крепления ствола, оторвана часть рукава или спортсменом потеряно снаряжение каска, пояс, обувь – результат участнику не засчитывается.

47.11. Личные соревнования в соответствии с Положением могут

проводиться по двум попыткам с полуфинальными и финальными забегами. Количество участников полуфиналов и финала определяются в зависимости от числа дорожек.

48. Порядок выполнения упражнений в «подъеме по штурмовой лестнице».

48.1. Для женщин и девушек всех возрастных групп, юношей 14 лет, штурмовая лестница перед стартом подвешена на подоконнике оконного проема 2-го этажа учебной башни. Для мужчин, юниоров 17-18 лет, юношей 15-16 лет упражнение выполняется с подвешиванием штурмовой лестницы.

48.2. Выполнение упражнения в «подъеме по штурмовой лестнице» на этажи учебной башни проводятся в последовательности:

48.2.1. Спортсмен с лестницей занимает стартовое положение перед линией старта, не наступая на нее. Разрешается касаться рукой (руками) штурмовой лестницы в любом месте, не допуская касания беговой дорожки за линией старта. Линия старта наносится на беговую дорожку в 32,25 м от лицевой части башни.

48.2.2. По сигналу стартера участник стартует, добегают до башни и поднимается с помощью штурмовой лестницы по лицевой части башни через оконные проемы на заданный этаж любым способом, не мешая участникам на соседних дорожках.

48.2.3. Финишем является:

при наличии системы электронного хронометража: момент, когда обе ноги спортсмена замкнут две контактные площадки финишной платформы, установленной на полу соответствующего этажа учебной башни;

при проведении соревнований по ручному хронометражу: момент, касание двумя ногами пола этажа учебной башни.

48.3. Запрещается производить «выброс» штурмовой лестницы в оконный проем очередного этажа из положения «стоя на подоконнике».

48.4. Личные соревнования в «подъеме по штурмовой лестнице» могут проводиться по двум попыткам с полуфинальными и финальными забегами. Количество участников полуфиналов и финала определяются в зависимости от числа дорожек.

49. Порядок выполнения упражнений в спортивной дисциплине «пожарная эстафета».

49.1. Упражнения в спортивной дисциплине «пожарная эстафета» состоят из четырех этапов по 100 м. Количественный состав спортсменов – 4 человека.

49.2. Каждый участник команды в эстафетном беге имеет право бежать

только один этап. В соревнованиях среди юниоров и юношей первый этап имеют право бежать юноши 14 лет, юноши (15 – 16 лет), юниоры (17 – 18 лет), в соревнованиях среди юниорок и девушек первый этап имеют право бежать девушки 14 лет, девушки (15 – 16 лет), юниорки (17 – 18 лет). Второй этап – юноши и девушки 14 лет, юноши (15 – 16 лет), девушки (15 – 16 лет), юниорки (17 – 18 лет). Третий этап имеют право бежать юниоры 17 – 18 лет, девушки 14 лет, девушки (15 – 16 лет), юниорки (17 – 18 лет). В соревнованиях среди юниоров, юношей и юниорок, девушек четвертый этап имеют право бежать только спортсмены возрастом 16 лет и старше. Возраст определяется по году рождения. Участие женщин в мужских составах, мужчин в женских составах не допускается.

49.3. Эстафетой служит пожарный ствол. Ствол разрешается переносить любым способом: в руках, за поясом, через плечо, в зубах, а передавать только из рук в руки.

49.4. Передача ствола производится в 20-метровой зоне передачи. Передача ствола начинается с момента, когда принимающий спортсмен впервые до него дотрагивается, и завершается, когда он оказывается в руке только у принимающего спортсмена. В отношении зоны передачи решающим является положение ствола, а не положение тела спортсмена. Передача ствола вне зоны ведет к дисквалификации.

49.5. При падении ствола во время передачи поднять его может только передающий. Ствол, упавший на соседнюю дорожку, разрешается поднять так, чтобы не помешать другому спортсмену, в противном случае команда снимается с соревнований.

49.6. Спортсмену, принимающему эстафету, разрешается начинать разбег за 10 м до начала зоны передачи.

49.7. Спортсмен, передавший ствол, может сойти с беговой дорожки, лишь убедившись, что он не мешает другим участникам эстафеты. Запрещается всякая помощь участнику при выполнении упражнения на этапе. Группа спортсменов, нарушившая Правила, подлежит дисквалификации.

49.8. Выполнение упражнения по пожарной эстафете проводятся в последовательности:

49.8.1. Участник первого этапа со стволом и с лестницей-палкой занимает стартовое положение перед линией старта. В соревнованиях среди женщин, юниоров и юниорок, юношей и девушек лестница-палка приставлена к домику. По сигналу или команде стартера спортсмен стартует. На последующих этапах участники эстафеты стартуют самостоятельно.

49.8.2. Первый этап: спортсмен, подбежав к домику, при помощи лестницы-палки поднимается на крышу, передвигается по ней, касаясь

площадки или двух площадок – для женщин, юниоров, юниорок, юношей и девушек, затем прыгивает на беговую дорожку таким образом, чтобы при сходе с домика или площадки первое касание беговой дорожки было за ограничительной линией или на линии.

При приземлении до ограничительной линии участник обязан вернуться и вновь преодолеть домик.

49.8.3. Второй этап: спортсмен, приняв эстафету, преодолевает забор без упора ногами о стойки или откосы забора.

49.8.4. Третий этап: спортсмен, приняв ствол, подбегает к рукавам, берет их и преодолевает бревно (бум), затем подбегает к разветвлению, присоединяет к нему рукавную линию и прокладывает ее.

Только участнику третьего этапа разрешается установить рукава в отведенное для подготовки к старту время, при этом запрещается кому-либо, кроме участника третьего этапа касаться рукавов после команды стартера «Марш» или выстрела (сигнала) стартового пистолета. Рукава переносятся любым способом. При соскоке с бревна (бума) на землю до ограничительной линии участник обязан вернуться и вновь преодолеть бревно. Соединение головок рукавов между собой, между рукавом и стволом разрешается производить на месте и в движении по дистанции. Ствол к рукаву присоединяется до «линии отсоединения ствола» и отсоединяется за ней.

При пересечении линии отсоединения ствола спортсмен должен удерживать рукавную линию не закрывая соединение руками (рукой) между стволом и рукавной линией, чтобы судьи могли убедиться в правильности смыкания соединительных головок ствола и рукава. Место нахождения рукавной линии после отсоединения ствола не учитывается. После передачи эстафеты (пожарного ствола) участнику четвертого этапа соединительные головки рукавов и рукава к разветвлению должны быть сомкнуты. В случаях, если в процессе или после передачи эстафеты участнику четвертого этапа закрыто соединение рукой (руками) рукавной линии и ствола, нарушена целостность рукавной линии, утеряны или отсутствуют уплотнительные прокладки рукавной линии, разветвления и (или) ствола, разомкнуты или не полностью соединены головки рукавов между собой, между рукавом или разветвлением, оборвана часть рукава – результат в попытке не засчитывается.

49.8.5. Четвертый этап: спортсмен, приняв эстафету, подбегает к огнетушителю, берет его, переносит к противню и тушит горящую жидкость, и, оставив огнетушитель за пределами противня, продолжает движение к финишу и пересекает линию финиша со стволом. Участник 4-го этапа должен стартовать и выполнять тушение с опущенным защитным забралом, при этом забрало должно закрывать большую часть лица спортсмена.

Допускается применение подшлемника спортсмену, выполняющему 4-й этап пожарной эстафеты.

Упражнение считается выполненным, если в момент пересечения линии финиша горение в противне и около него полностью отсутствует.

49.9. Огнетушители, применяемые на 4-м этапе, должны быть единого образца и модификации для всех участвующих команд, если иного не предусмотрено Положением. Огнетушители и горючая смесь должны иметь нумерацию по количеству участвующих команд и количеству попыток в спортивной дисциплине, при этом должно быть предусмотрено не менее 20 % резервных огнетушителей и горючих смесей от их общего количества. Жеребьевка огнетушителей и горючей смеси проводится перед забегом, если это не оговорено Положением. Получение, установку огнетушителя, удаление предохранительной чеки запорно-пускового клапана производит участник 4-го этапа самостоятельно.

49.10. Горючая жидкость в противне на всех дорожках одновременно поджигается по команде судьи на двадцатой секунде после старта.

49.11. Время на подготовку противней 4-го этапа эстафеты, а именно слив отработанной жидкости, промывка и заливка новой смеси не должно превышать 5 мин. Вышеописанные действия по подготовке противней готовит группа обслуживания соревнований.

49.12. Запрещается:

использовать огнетушитель без шланга;

оставлять огнетушитель или отдельную его часть, в том числе шланг, в противне;

предпринимать умышленные действия, которые могут привести к неисправности огнетушителя.

49.13. Команде дается право на повторное выполнение упражнения, если горение не ликвидировано из-за технической неисправности огнетушителя, возникшей не по вине участника (отсутствие порошка или явно слабый напор при нажатии на пусковой клапан, разрыв шланга при включении пускового клапана), если иное не оговорено Положением.

49.14. Использовать собственный огнетушитель запрещается, если иное не определено Положением о проведении соревнований. В случае если Положением предусмотрено участие команд с собственными огнетушителями, то при его неисправности, возникшей при выполнении упражнения, право на повторное выполнение упражнения не предоставляется.

При использовании собственного огнетушителя, также разрешается устанавливать запасной огнетушитель на расстоянии 54 м от начала этапа у

левого края дорожки, в этом случае спортсмен сам готовит и устанавливает огнетушитель, удаляет предохранительную чеку запорно-пускового клапана.

49.15. Разрешается использовать накладки (обмотка клейкой лентой), исключая скольжение на ручке огнетушителя с уведомлением судьи на дистанции (у огнетушителя). Накладка не должна увеличивать прочность конструкции, изменять длину ручки и мешать работе запорно-пускового клапана.

49.16. Соревнования по пожарной эстафете проводятся по двум попыткам (если иное не определено Положением).

50. Порядок выполнения упражнений в спортивной дисциплине «боевое развертывание».

50.1. Соревнования проводятся с использованием мотопомпы с системой запуска двигателя электростартером и автоматической вакуумной системой насоса.

50.2. Разрешается проводить перед первым забегом (и при замене мотопомпы) опробование мотопомпы с забором и подачей воды из напорного патрубка (не более 5 минут).

50.3. Состав команды:

в соревнованиях среди мужчин, женщин – не более 7 человек;

в соревнованиях среди юниоров и юношей, юниорок и девушек – не более 6 человек.

50.4. Порядок и условия выполнения упражнений в боевом развертывании:

50.4.1. Команда принимает старт от одной из трех стартовых линий. По сигналу или команде стартера участники преодолевают расстояние до щита, от мотопомпы прокладывают магистральную линию с разветвлением, две рабочие линии со стволами. Ствольщики (спортсмены в составе команды, которые держат пожарные стволы и заливают воду в мишени) занимают позицию в произвольном положении перед ограничительной линией (допускается нахождение проекции ствола и рук ствольщика на беговую дорожку за ограничительной линией).

Одновременно, спортсмены собирают всасывающую линию, присоединяют ее к мотопомпе и погружают в резервуар с водой, производится запуск мотопомпы, забор воды из резервуара и подача ее по рукавным линиям для наполнения мишеней.

50.4.2. Упражнение считается выполненным после того, как ствольщики наполнят емкости двух мишеней водой по 10 литров в каждую. Определение результата должно фиксироваться системой электронного хронометража и

световым или светодиодным элементом, также дополнительно фиксироваться цифровой видеокамерой, направленной на емкости мишеней.

В случае неисправности системы электронного хронометража и светового или светодиодного элемента, результат фиксируется ручными секундомерами после заполнения мишени и началу выхода воды из сливного патрубка мишени. Окончательный результат упражнения засчитывается после решения старшего судьи по спортивной дисциплине.

50.4.3. Выполнены все соединения соединительных головок напорных пожарных рукавов.

50.4.4. Погружение всасывающей линии в воду осуществляется с присоединенной сеткой к рукаву, которая до окончания упражнения не отсоединяется. После выполнения упражнения судья у бака проверяет соединение сетки с рукавом и подает команду на ее отсоединение.

50.4.5. Ствольщикам разрешается оказывать помощь друг другу в наполнении мишеней со своих позиций, при условии, что они не касаются ограничительной линии и друг друга.

50.5. Для подготовки к старту команде отводится 5 минут, время исчисляется с момента вызова команды судьей и установки мотопомпы на щит или команды судьи на укладку ПТВ на щит при этом включается табло с таймером обратного отсчета (при наличии), или время на подготовку фиксируется секундомером. Разрешается присутствие тренера или представителя во время подготовки команды. В процессе подготовки команда укладывает пожарное оборудование на щит любым способом, не допуская его размещения за габаритами щита, за исключением всасывающих рукавов, которые могут размещаться за пределами щита, но не касаясь поверхности беговой дорожки, в том числе и соединительными головками всасывающих рукавов. В случае обнаружения неисправности пожарного оборудования в процессе укладки, оно подлежит замене на исправное пожарное оборудование.

50.6. При укладке оборудования все соединительные головки должны быть разъединены, расстояние между клыками должно быть не менее 5 мм, которое проверяется специальным шаблоном, предоставленным судьей.

50.7. Мотористу (спортсмен в составе команды, который отвечает за включение помпы) разрешается в период подготовки к забегу своей команды сделать один пробный запуск мотопомпы продолжительностью не более 5 секунд.

50.8. Положение рычагов дроссельной заслонки, сцепления и вакуумного насоса перед стартом определяет и устанавливает участник команды самостоятельно.

50.9. Перед стартом вентиль напорного патрубка, бензиновый кран (при наличии) открыты, заглушки всасывающего и напорного патрубков отсоединены.

50.10. Зажигание перед стартом включает судья по пожарной технике и оборудованию.

50.11. При выполнении упражнений в спортивной дисциплине «боевое развертывание» команда дисквалифицируется и ее показанный результат не фиксируется:

50.11.1. Если после истечения времени на подготовку судья обнаружит нарушения подпункта 50.5 пункта 50 главы VI настоящих Правил (размещение оборудования и инвентаря за пределами щита (за исключением всасывающих рукавов); касание всасывающих рукавов поверхности беговой дорожки (земли) и подпункта 50.6 пункта 50 главы VI настоящих Правил (при укладке оборудования все соединительные головки должны быть разъединены, расстояние между клыками должно быть не менее 5 мм.).

50.11.2. При работе со стволом спортсмен команды допускает любое касание ограничительной линии позиции ствольщика, в том числе забегание и (или) падение спортсмена, пожарного оборудования или снаряжения за ограничительную линию. 50.11.3. В случае неприсоединения всасывающей сетки к рукаву перед погружением всасывающей линии в воду, а также отсоединения сетки после погружения в процессе выполнения дисциплины.

50.11.4. Время, отведенное на подготовку к старту, превысило 5 минут.

50.11.5. Отсутствуют уплотнительные кольца соединительных головок пожарных рукавов во всех местах соединений пожарно-технического оборудования и вооружения.

50.12. Команде дается право на повторное выполнение упражнения при поломке или неисправности пожарного оборудования, возникшего не по вине спортсмена в случаях:

50.12.1. Отказа в работе мотопомпы, в виде неравномерной работы или внезапной остановки двигателя, в том числе невозможность запуска двигателя мотопомпы в течение не менее 5 секунд после повторного нажатия спортсменом кнопки электростартера мотопомпы.

50.12.2. Разрыва пожарного рукава, в том числе срыва соединительной головки с рукава или поломки соединительной головки.

50.12.3. Отсутствия пополнения бака водой.

50.13. Команде не дается право на повторное выполнение упражнения при возникновении свища или разрыва рукава, возникшего по вине спортсмена, в том числе, если на пожарный рукав наступили обувью

с шипами.

50.14. В случае если Положением предусмотрено участие команд с собственными пожарными рукавами (оборудованием), то при его неисправности, выявленной в ходе выполнения упражнения, перебежка команде не предоставляется.

50.15. Соревнования проводятся по одной или двум попыткам. Количество попыток определяется Положением. По решению главного судьи допускается смена беговых дорожек между командами, при этом смена беговых дорожек проводится во второй попытке.

50.16. По решению главного судьи или по результатам совещания ГСК в период подготовки к соревнованиям по боевому развертыванию не менее чем за 30 минут до начала соревнований проводится опробование стволов, проверка работоспособности электронных мишеней, исправности пожарно-технического оборудования и вооружения.

50.17. При проведении соревнований используется пожарно-техническое вооружение и оборудование, предоставленное организаторами соревнований, при этом использование личного оборудования и вооружения не допускается.

51. Порядок выполнения упражнений в спортивной дисциплине «двоеборье».

51.1. Программа проведения соревнований по двоеборью состоит из двух видов спортивных дисциплин пожарно-спасательного спорта:

51.1.1. Программа для мужчин 19 лет и старше:

1 этап - полоса препятствий;

2 этап - штурмовая лестница – 4 этаж-учебная башня;

51.1.2. Программа для женщин 19 лет и старше:

1 этап - полоса препятствий;

2 этап - штурмовая лестница – 2 этаж-учебная башня.

51.2. Соревнования по видам проводятся в соответствии с Правилами по данным спортивным дисциплинам. Последовательность проведения видов определяется решением проводящей организации в зависимости от условий проведения соревнований.

51.3. Определение результата двоеборья производится по сумме времени, лучших попыток, показанных участниками в каждом виде двоеборья.

51.4. Соревнования по двоеборью должны проводиться в один день.

51.5. На выполнение каждого вида участнику дается две попытки.

52. Порядок выполнения упражнений в спортивной дисциплине «установка и подъем по трехколенной выдвигной лестнице».

52.1. Соревнования по установке выдвигной лестницы и подъему по ней на третий этаж учебной башни проводятся в следующей последовательности:

52.1.1. Пожарный автомобиль (далее - АЦ) или макет пожарного автомобиля (далее – макет АЦ) (приложение № 16 Правил) устанавливается на старте так, чтобы проекция оси задних колес совпадала с линией старта (30 м от учебной башни).

52.1.2. Расчет из двух участников укладывает и крепит лестницу на автомобиле, после чего становится перед стартовой линией с правой стороны автомобиля, не касаясь его.

52.1.3. По команде или сигналу стартера расчет открепляет, снимает и переносит выдвигную лестницу к учебной башне любым способом. После установки лестницы на предохранительную подушку, один участник выдвигает ее, а второй начинает движение по выдвигаемой лестнице. Переход участника с первого колена на второе и бег по второму, а затем и третьему колену разрешается при условии, если лестница выдвинута, второе колено надежно закреплено валиком, остановка не ниже седьмой ступеньки первого колена и не менее одной тетивы находится в проекции оконного проема.

52.1.4. При финише участника обе тетивы лестницы должны находиться в проекции оконного проема третьего этажа учебной башни.

52.2. Лестницы крепятся на АЦ за первую ступеньку. Они должны быть уложены на АЦ на одинаковой высоте. Верхняя горизонтальная плоскость опорной ступеньки автомобиля должна находиться на расстоянии 90 ± 3 см от поверхности беговой дорожки. Расстояние от нижних граней тетив трехколенной лестницы со стороны башмаков до поверхности беговой дорожки должно быть 212 ± 3 см. Расстояние от нижних граней тетив со стороны кабины АЦ до поверхности беговой дорожки – 254 ± 3 см. Правый пенал должен выступать за плоскость заднего борта АЦ не более 15 см.

52.3. Три пары роликов для укладки лестницы должны устанавливаться на АЦ в одной плоскости. Лестница должна лежать на всех установленных роликах. Ролики должны легко вращаться.

52.4. Разрешается использовать накладки (обмотка клейкой лентой), исключающие скольжение на ручке фиксатора открывания лестницы, на поручне АЦ или макета АЦ. Накладка не должна изменять длину ручки.

52.5. Соревнования в установке и подъему по трехколенной выдвигной лестницы проводятся по двум попыткам. По решению главного судьи допускается смена беговых дорожек между командами во второй попытке.

ГЛАВА VII. ТРЕБОВАНИЯ К ОБОРУДОВАНИЮ МЕСТ ПРОВЕДЕНИЯ СОРЕВНОВАНИЙ

53. Требования к оборудованию, местам проведения соревнований.

53.1. Соревнования по пожарно-спасательному спорту, проводимые в соответствии с настоящими Правилами, могут проходить только на спортивных сооружениях с синтетическим покрытием.

53.2. Рекомендуются, чтобы соревнования статуса субъекта Российской Федерации и муниципальных образований проводились также на сооружениях с синтетическим покрытием, в случае если такие сооружения отсутствуют, предусматриваются дополнительные мероприятия по снижению травмоопасности спортсменов.

53.3. При проведении соревнований со статусом не ниже межрегиональных соревнований площадки для проведения соревнований по спортивным дисциплинам «полоса препятствий», «подъем по штурмовой лестнице», «двоеборье» должны предусматривать одновременный старт трех и более участников, в спортивных дисциплинах - «пожарная эстафета», «боевое развертывание», «установка и подъем по трехколенной выдвижной лестнице» должны предусматривать одновременный старт двух и более команд (пар). Рекомендуемое количество беговых дорожек для проведения соревнований статуса субъекта Российской Федерации и муниципальных образований – не менее двух.

53.4. При измерениях дистанций и беговых дорожек каждое измерение не должно превышать номинальную измеряемую длину более чем на 0,03 %. При изготовлении спортивных снарядов, в том числе учебная башня, погрешность размеров не должна превышать 10 мм для каждого требуемого размера длиной более 700 мм.

54. Спортивная база.

54.1. Администрация спортивной базы, наряду с организацией, проводящей соревнования, является ответственной за качественную подготовку спортивной базы и проведение соревнований.

54.2. Администрация спортивной базы должна обеспечить наилучшие условия для проведения соревнований и участия в них спортсменов.

54.3. Количество и санитарное состояние раздевалок и душевых должно соответствовать установленным гигиеническим нормам.

54.4. Должны быть выделены и подготовлены места для проведения предстартовых разминок спортсменов.

54.5. Должны быть определены и оборудованы места сбора

и предстартового контроля участников.

54.6. Места проведения соревнований должны полностью соответствовать Правилам и быть оснащенными комплектом инвентаря, оборудования и мебели.

54.7. На базе должны быть необходимые апробированные средства для проверки инвентаря и оборудования (весы, шаблоны и другое имущество).

54.8. На официальных соревнованиях со статусом не ниже «всероссийские спортивные соревнования» спортивные площадки должны иметь измеритель ветра. Прибор для измерения скорости ветра при проведении спортивных дисциплин «полоса препятствий», «пожарная эстафета», «боевое развертывание» «двоеборье» - этап «полоса препятствий», должен быть расположен на расстоянии не более 2 м от крайней дорожки, на расстоянии 50 м от линии финиша и должен находиться на высоте 1.22 м. В спортивных дисциплинах «штурмовая лестница», «выдвижная лестница», «двоеборье» - этап «штурмовая лестница» прибор для измерения скорости ветра должен быть расположен на расстоянии не более 2 м от крайней дорожки, на расстоянии 16 м от рабочей поверхности учебной башни и должен находиться на высоте 1.22 м.

Скорость ветра измеряется в метрах в секунду с округлением до следующей десятой доли метра в секунду в положительном направлении, если только вторая цифра после запятой не является нулем (то есть скорость + 2.03 м в секунду фиксируется как +2.1, а скорость -2.03 м в секунду фиксируется как -2.0). Измерение скорости ветра в спортивных дисциплинах «полоса препятствий», «двоеборье» - этап «полоса препятствий» начинается с момента выстрела стартового пистолета или другого стартового устройства в течении 13 сек, в спортивных дисциплинах «подъем по штурмовой лестнице» в течении 5 сек.

54.9. Измерительные приборы и аппаратура должны иметь паспорт и клеймо государственной контрольной организации об их поверке, допуске к работе, свидетельствующие о прохождении соответствующих тестов в установленные сроки.

54.10. Перед соревнованиями представителем администрации спортивной базы должен быть подписан акт о готовности спортивной базы к соревнованиям, об обеспечении порядка и безопасности для спортсменов, судей, зрителей и других лиц, находящихся на спортивной базе во время соревнований.

54.11. Спортивная база должна быть оснащена необходимыми средствами для обеспечения информацией спортсменов, судей, зрителей, прессы (радиосеть, табло на местах соревнований, стационарное буквенно-

цифровое табло, демонстрационные протоколы, указатели и прочее имущество).

54.12. В распоряжение судейской коллегии и организаторов должны быть предоставлены необходимые помещения: судейский сектор на трибуне, комнаты для судей, секретариата, проведения совещаний, группы награждения, комиссии по допуску участников, главного судьи, пресс-центра, онлайн-трансляции, множительной аппаратуры, допинг-контроля с соответствующей мебелью, освещением, средствами связи, указателями помещений.

54.13. Участникам и судейской коллегии должны быть предоставлены укрытия от дождя и солнца.

54.14. Спортивная база должна иметь необходимые условия для медицинского обслуживания спортсменов и оказания медицинской помощи другим лицам, присутствующим на соревнованиях.

54.15. Спортивная база должна обеспечить условия для проведения допинг-контроля участников соревнований.

54.16. Спортивная база должна иметь телефонную сеть, обеспечивающую связь мест подготовки и выступления спортсменов с секретариатом, пресс-центром и другими помещениями, задействованными для проведения соревнований.

54.17. На спортивной базе должны быть созданы условия для трансляции хода соревнований средствами массовой информации, обеспечения работы фотокорреспондентов.

54.18. Перед началом и в дни соревнований спортивная база должна быть красочно оформлена флагами, знаменами, лозунгами, приветствиями и другой наглядной агитацией (в том числе разрешается размещение рекламы).

54.19. Проведение торжественных церемониалов должно быть обеспечено необходимым оборудованием, аппаратурой и принадлежностями.

54.20. Администрация спортивной базы несет ответственность за соблюдение мер безопасности и поддержание общественного порядка.

54.21. Все линии разметки площадок спортивных дисциплин должны быть белого цвета. В исключительных случаях, если дисциплины проводятся на одной площадке, разрешается нанесение разметки желтым или другим отличным цветом для одной из дисциплин.

55. Площадка для проведения соревнований в спортивной дисциплине «полоса препятствий».

55.1. Длина площадки не менее 115 м, ширина - не менее 2 м на каждую беговую дорожку. Все линии разметки наносятся шириной 5 см. Длина полосы

препятствий – 100 м. За пределами полосы препятствий должен быть свободный участок не менее 5 м до старта и 10 м после финиша. Крайняя дорожка полосы препятствий оборудуется защитными барьерами или ограждениями (приложение № 17 Правил).

55.2. Поперек дорожки наносятся линии белого цвета:

- а) линия старта – в начале дорожки;
- б) линия финиша – в конце дорожки.

Стартовая линия включается в дистанцию, а финишная – не включается в дистанцию. На продолжении линии финиша по обе стороны беговой дорожки на расстоянии не менее 0,3 м от края ставятся финишные стойки.

55.3. В 3-5 м перед линией старта, при беге по отдельным дорожкам, должны устанавливаться хорошо видимые спортивными судьями и зрителями стартовые тумбы с указателями порядкового номера дорожек (счет дорожек слева направо по направлению бега).

55.4. Для подачи сигнала старту о готовности судей-секундометристов и судей на финише, а также сигналов судей на дистанции, применяются цветные флаги или устройства типа светофора.

55.5. На дорожке устанавливаются:

55.5.1. Забор в 23 м от линии старта (приложение № 18 Правил).

Высота забора для мужчин и юниоров (17-18 лет) – 2 м, для юношей (15-16 лет), юноши 14 лет – 1,7 м, для категории участников соревнований – женщины, юниорки (17-18 лет), девушки (15-16 лет), девушки 14 лет – составляет 70 см; ширина стенки (полотна) – не менее 1,7 м, но не более 2,0 м; толщина стенки (полотна) – 40-50 мм, на которую с двух сторон набивается или наклеивается материал для улучшения сцепления (резина, регупол или аналоги данных материалов). Высота стоек не должна превышать высоту забора. Ширина забора вместе со стойками не должна превышать ширину беговой дорожки, кроме случая монтажа полотен забора соседних дорожек на одну стойку, расположенную на разделительной линии беговых дорожек.

Для категории участников соревнований – женщины, юниорки 17-18 лет, девушки 15-16 лет, девушки 14 лет верхняя доска забора шириной не менее 10 см должна закрепляться на полотне с учетом возможности ее откидывания по ходу движения спортсмена. Доска закрепляется на общее полотно забора с помощью петель. Допускается монтировать резиновую полосу на верхний торец полотна забора, не изменяя размер высоты забора. Доска должна опрокидываться при приложении сосредоточенной горизонтальной нагрузки усилием в диапазоне от 36 до 40 Н, приложенной к середине верхней доски забора.

55.5.2. Два рукава в скатках – в 28 м от линии старта. Рукава устанавливаются, касаясь линии, нанесенной перпендикулярно дорожке по всей ее ширине.

55.5.3. Бревно (бум) (приложение № 19 Правил) – передний конец сходни – 38 м от линии старта (для всех категорий участников соревнований). Верх бревна плоский, шириной 18 см. Бревно укреплено горизонтально на опорных стойках. Длина бревна - 8 м; высота от земли до верхней поверхности для мужчин и юниоров (17-18 лет) - 1,2 м, для женщин, девушек всех возрастных групп, юношей (15-16 лет), юношей 14 лет - 80 см. К обоим концам бревна прикрепляются сходни длиной 2 м, шириной 25 см. Рабочая поверхность бревна и сходней оборудуется резиновым спортивным покрытием для бега в обуви с шипами. На верхнюю поверхность сходней набиваются поперечные резиновые бруски шириной 5 см, высотой 3 см, через 35 см начиная сверху сходни, по центру ширины бруска. В конце горизонтальной части бревна по его проекции на дорожку перед ней наносится ограничительная линия белого цвета перпендикулярно дорожке по всей ее ширине.

Для уменьшения опасности травмирования спортсменов при преодолении бума допускается оборудовать стойки бума защитными конусами или гимнастическими матами.

55.5.4. Разветвление – на отметке 75 м от линии старта. Рабочая соединительная головка разветвления должна располагаться над линией белого цвета, которая наносится перпендикулярно дорожке по всей ее ширине. При этом ближний край любой части соединительной головки (по ходу движения спортсмена) не должен выходить за пределы проекции ширины линии (5 см).

56. Площадка для проведения соревнований в «подъеме по штурмовой лестнице».

56.1. Длина площадки не менее 38 м и не более 50 м. Ширина учебной башни на четыре беговые дорожки не менее 7,5 м. Ширина каждой беговой дорожки не менее 170 см. Осевая линия беговой дорожки должна совпадать с осевой линией оконного проема. На расстоянии 32,25 м от основания башни параллельно фасаду башни наносится стартовая линия белого цвета. Стартовая линия включается в дистанцию беговой дорожки.

56.2. Учебная башня – четырехэтажная (приложения № 20, 21 Правил) по типу:

- сборно-разборная;
- стационарная.

Вертикальная фасадная плоскость обшивается строганой доской или полимерными строительными материалами (по типу доски из древесно-полимерного композита или аналог) и является рабочей. Боковые стороны сборно-разборной учебной башни должны быть не менее 5 м. На рабочей стороне учебной башни предусматриваются:

56.2.1. По два и более оконных проема в каждом этаже (кроме первого) шириной 1,10 м, высотой 1,87 м.

56.2.2. Расстояние между краями оконных проемов не менее 60 см, от края оконного проема до обреза стены не менее 65 см.

56.2.3. Ширина подоконника 37-39 см. Правая часть подоконника (по ходу движения спортсмена) оборудуется искусственным спортивным покрытием типа «Рездор» или аналогичным шириной 55 см, при этом верхняя поверхность подоконника должна оставаться ровной.

56.2.4. Расстояние от верхней поверхности подоконника до уровня пола 80 см. При установке финишных площадок 75-77 см.

56.2.5. Расстояние от верхней поверхности подоконника второго этажа до поверхности беговой дорожки 4,25 м, расстояние между подоконниками 2-го и 3-го, 3-го и 4-го этажей – 3,3 м.

56.2.6. Подоконники 2-го, 3-го и 4-го этажей должны выступать за фасадную плоскость башни на 3 см. К лицевой части по всей ее ширине на уровне подоконников 2-го, 3-го и 4-го этажей монтируется брус (рейка) 3x4см, при этом толщина бруса (рейки) должна входить в размер подоконника. Брус (рейка) подоконника 2-го этажа с лицевой стороны покрывается защитным материалом (пожарный рукав или аналогичный).

56.2.7. На лицевой стороне башни, по всей ее ширине, на уровне беговой дорожки наносится линия, по уровню которой готовится предохранительная подушка.

56.2.8. На рабочей стороне учебной башни не должно быть никаких отверстий (кроме оконных проемов) и выступающих частей. На расстоянии 3,20 м от верхней поверхности подоконника второго этажа к основанию учебной башни на лицевой стороне монтируется брус размером 6x6 см по всей ширине башни (расстояние замеряется до нижней стороны бруса). Между оконными проемами этажей, под оконными проемами второго этажа до земли на фасадную часть разрешается набивать резину, пластик или шлифованную фанеру толщиной не более 10 мм.

56.2.9. В каждом этаже башни должны быть площадки глубиной (от рабочей стороны) не менее 1,5 м, причем каждая площадка должна иметь выход на стационарную лестницу. Стационарная лестница может устанавливаться как внутри, так и снаружи башни на одной из ее нерабочих

сторон и должна иметь поручни (перила) высотой 120 см от уровня пола, оборудованные двумя дополнительными ограждениями между вертикальными стойками перил через каждые 40 см от уровня пола.

56.3. Для электронной фиксации результата на поверхность пола этажа устанавливаются финишные площадки (на каждую дорожку) размером 110×80 см и высотой 4 ± 1 см, разделенные на две контактные полуплощадки (описание конструкции - приложение № 22 Правил).

56.4. Финишные площадки устанавливаются (широкой стороной) перед линией по центру относительно осевой линии оконного проема и закрепляются к полу. Линия для установки финишных площадок наносится на поверхность пола каждого этажа параллельно рабочей части учебной башни по всей ее длине, ближний край линии совпадает с проекцией внутреннего края подоконника на поверхность пола этажа.

56.5. Учебная башня может быть оборудована следующими видами страховочных устройств:

56.5.1. Страховочное устройство блочного типа состоящее из спасательной веревки, карабина и двух блоков, закрепленных на вертикальной фронтальной стороны башни. Блоки крепятся слева от оконных проемов: нижний блок на уровне 1,2 м, а верхний на уровне не менее 12,7 м от уровня беговых дорожек;

56.5.2. Соединительно-амортизирующей подсистемой втягивающего типа, изготовленной по ГОСТ Р ЕН 360-2008.

56.5.3. Страховочной сеткой. Описание конструкции и порядок проверки на прочность - описаны в приложении № 23 Правил.

56.6. Перед рабочей стороной башни устраивается предохранительная подушка в глубину не менее 1 м, шириной от фасадной стороны 4 м, выступающая за габариты башни не менее чем на 1 м.

56.6.1. Для отвода воды из приямка подушки делается дренаж толщиной не менее 15 см или другое устройство, обеспечивающее сток воды. Предохранительная подушка формируется из пружинистого основания (плотно уложенные автопокрышки радиусом не более 18 дюймов, куски пористой резины в мешках и тому подобное) толщиной не менее 35 см на которое горизонтально в один слой укладываются мешки с опилками (засыпка мешков толщиной не менее 20 см). Поверх мешков засыпается слой - состоящий из опилок и песка, которые перемешиваются между собой и насыпаются слоем на мешки. Соотношение опилок и песка определяется в зависимости от фракции опилок и влажности песка индивидуально (рекомендованное соотношение песок – опилки 1 к 1 по объему). Между пружинистым основанием и мешками с опилками делается прокладка из

брезента, геотекстиля или аналогичного прочного материала, способствующего пропусканию воды или влаги на дно ямы или дренаж.

56.6.2. Поверхность предохранительной подушки, состоящая из смеси для засыпки ямы должна быть на одном уровне с беговой дорожкой, достаточно взрыхленной и увлажненной.

56.6.3. При монтаже учебной башни с подиумом: перед рабочей стороной учебной башни (сборно-разборной) устанавливается подиум с беговыми дорожками и каркасом для устройства предохранительной подушки высотой от поверхности. Общие размеры подиума с беговой дорожкой и с предохранительной подушкой не менее 40000x5200x1000 мм. Размеры предохранительной подушки длина не менее 5200 мм, ширина не менее 4000 мм, глубина от поверхности подиума 1000 мм. Подиум выполняется из металлоконструкций, состоящих из опорных стоек, несущих балок и вертикальных связей для устойчивости конструкции. Подиум покрывается террасной доской из древесно-полимерного композита с толщиной доски не менее 28 мм. При этом доска укладывается в шахматном порядке для исключения прогибания в месте стыковки двух досок. По всей длине подиума укладывается цельное полотно из искусственного спортивного покрытия «Регупол», «Регупекс» или аналог, толщиной не менее 8 мм и шириной не менее 1250 мм. Общая длина рулонного покрытия должна быть не менее 32000 мм.

57. Площадка для проведения соревнований в спортивной дисциплине «пожарная эстафета».

57.1. Длина дорожки должна быть 400 м, ширина не менее 2,40 м. Беговая дорожка отделяется от внутреннего поля бровкой, окрашенной в белый цвет (приложение № 24 Правил).

57.2. Счет дорожек ведется от внутренней бровки. Все дорожки отделяются друг от друга белыми линиями шириной 5 см, нанесенными с внешней стороны каждой дорожки. Ширина линии, справа по ходу бегуна, идет в счет ширины дорожки.

57.3. Обмер должен производиться по линиям измерения, отстоящим для первой дорожки на 30 см от внутреннего края бровки, для остальных дорожек – на 20 см от соседней внутренней. Измерение дорожек производится металлической рулеткой.

57.4. На беговой дорожке по всей ее ширине под прямым углом к бровке размечаются белыми линиями «старт» и «финиш».

На каждом этапе размечается зона передачи эстафеты длиной 20 м. Она ограничивается двумя поперечными линиями на расстоянии 10 м вперед и

назад от линии начала этапа. В 10 м от начала зон передачи 2-го, 3-го и 4-го этапов наносятся поперечные линии – зона разбега участников этапа. Линии зоны передач необходимо обозначать конусообразными стойками, высотой не менее 30 см, расположенными на разделительной линии беговых дорожек.

57.5. На каждой дорожке устанавливаются следующие препятствия:

57.5.1. Первый этап (приложение № 25 Правил) – в 30 м от старта передняя часть домика, длина домика 5 м, высота от земли до конька крыши 2,5 м, ширина основания домика 2,0-2,4 м. Крыша двухскатная, длиной 4 м, ширина каждого ската крыши 1,5 м, угол наклона скатов 30°. Поперек скатов по всей их длине набивается брус шириной 10 см и высотой 6 см на расстоянии 20 см от нижнего края ската до начала бруса.

Передняя часть крыши (со стороны старта) выпиливается на 30 см в обе стороны от конька (на глубину 5-7 см). Рабочая поверхность ската крыши домика оборудуется спортивным (универсальным) резиновым покрытием для бега в обуви с шипами. Передняя часть домика зашивается досками или аналогичным прочным материалом.

В конце домика устраивается горизонтальная площадка длиной 1 м, высотой от земли 1,75 м, шириной 2,0-2,4 м. Для женщин, юношей, девушек дополнительно устанавливается вторая горизонтальная площадка длиной 1,3 м и высотой от земли 90 см, шириной 2,0-2,4 м. Верхняя поверхность площадок оборудуется спортивным (универсальным) резиновым покрытием для бега в обуви с шипами.

Дополнительная площадка устанавливается в конце домика на беговой дорожке по линии вертикальной проекции дальнего края площадки домика. По линии вертикальной проекции дополнительной площадки наносится ограничительная линия.

57.5.2. Второй этап - в 50 м от начала этапа — забор высотой 2 м (для юношей и юниоров – 1,70 м, женщин, девушек – 70 см), устанавливается по линии «нормали». На расстоянии 5 м после забора на вираже первой и второй дорожки устанавливаются конусы высотой не менее 20 см на разграничительную линию между дорожками.

57.5.3. Третий этап – в 15 м от начала этапа устанавливаются два рукава в скатках.

В 25 м от начала этапа – передний конец сходни бума (бревна).

В конце горизонтальной части бревна наносится белой краской поперек дорожки по всей ее ширине ограничительная линия, в 55 м от начала этапа — разветвление, в 80 м от начала этапа наносится белая линия отсоединения ствола поперек дорожки по всей ее ширине.

57.5.4. Четвертый этап – в 20 м от начала этапа устанавливается

огнетушитель, в 50 м железный противень длиной 1,5 м, шириной 1 м, высотой борта 20 см. Противень устанавливается передней стенкой на отметке 50 м продольной осевой линией по середине дорожки на подставке (щите) из любого материала высотой не более 5 см. По ширине беговой дорожки под подставку противня, для защиты от термического воздействия, допускается размещение полотна из специального негорючего материала. На расстоянии 5 м после противня на вираже первой и второй дорожки устанавливаются конусы высотой не менее 20 см на разграничительную линию между дорожками. При сильном ветре или в условиях недостаточной видимости допускается установка низких конусов или применение яркой разметки для обозначения виража беговых дорожек.

57.6. В противень заливается смесь жидкостей в следующей последовательности:

во время подготовки к забегу – 30 л воды, 2 л дизельного топлива;

через 5 секунд после команды «Старт» – 0,25 л автомобильного бензина (АИ-92).

57.7. Горючая жидкость в противне на всех дорожках одновременно поджигается по команде судьи на двадцатой секунде после старта.

57.8. После каждого забега противень освобождается от остатков жидкости, промывается и заливается в установленной последовательности новыми порциями жидкости.

57.9. На каждом соревновании рекомендуется использовать 2 - 3 комплекта противней.

57.10. Препятствия пожарной эстафеты должны устанавливаться на прямых линиях так, чтобы путь движения участников проходил параллельно линиям разметки беговых дорожек.

57.11. Размеры и крепления остальных препятствий, применяемых в эстафете, соответствуют размерам и креплениям препятствий, применяемых на полосе препятствий.

58. Площадка для проведения соревнований в спортивной дисциплине «боевое развертывание».

58.1. Общая длина дистанции от старта до места установки мишеней – 100 м для мужчин, 80 м - для женщин, 60 м - для юниоров и юниорок, юношей и девушек (приложения № 26, 27, 28 Правил). Ширина дорожки должна быть не менее 20 м.

58.2. Стартовые линии наносятся в 10 м от центра щита, перед ним, за ним и справа от него по ходу выполнения спортивной дисциплины (приложения № 26, 27, 28 Правил).

Длина стартовой линии ограничена:

линия перед щитом по ходу выполнения спортивной дисциплины: влево 4 м от оси щита и вправо 6 м;

линия за щитом по ходу выполнения спортивной дисциплины: влево 4 м от оси щита и вправо 6 м;

линия справа от щита по ходу выполнения спортивной дисциплины: против направления 4 м и 6 м в сторону направления выполнения спортивной дисциплины.

58.3. Позиция ствольщиков находится от центра щита на расстоянии 85 м для мужчин, 65 м для женщин и 45 м для юниоров и юниорок, юношей и девушек. Позиция ствольщиков обозначается ограничительной линией шириной 5 см по всей ширине дорожки.

58.4. На расстоянии 4 м для мужчин и женщин, а для юниоров и юниорок, юношей и девушек, мальчиков и девочек - 1,5 м влево от края щита по центральной оси устанавливается резервуар с водой – бак. Бак устанавливается узкой стороной к щиту, при этом центральная ось бака должна совпадать с центральной осью щита. На щите укладываются мотопомпа, рукава, разветвление, стволы, сетка, ключи. Схема щита указана в приложении № 29 Правил.

58.5. При выполнении боевого развертывания емкость пополняется водой, не допуская ее переполнения. Пополнение бака начинается сразу после выхода воды из напорного патрубка мотопомпы.

58.6. Пожарные рукава выдаются командам для подготовки не менее чем за 1 час до начала соревнований.

58.7. До начала соревнований проводится опробование стволов и проверка работы мишеней.

58.8. Организаторы соревнований обязаны обеспечить видеосъемку работы ствольщиков на позиции и работу команды на щите, в том числе баке с водой.

59. Площадка для проведения соревнований в спортивной дисциплине «установка и подъем по трехколенной выдвижной лестнице».

59.1. Площадка для проведения соревнований в спортивной дисциплине «установка и подъем по трехколенной выдвижной лестнице» соответствует требованиям к площадке для проведения соревнований в «подъеме по штурмовой лестнице», кроме стартовой линии.

59.2. Для проведения соревнований на расстоянии 30 м от основания башни наносится стартовая линия, на которую устанавливается пожарный автомобиль - АЦ или макет АЦ (приложение № 16 Правил). Стартовая линия

белого цвета наносится параллельно фасаду башни.

60. Особенности проведения соревнований в помещениях.

60.1. Соревнования проводятся в крытых спортивных комплексах, имеющих не менее двух беговых дорожек и учебную башню для проведения соревнований по полосе препятствий и подъему штурмовой лестнице. При проведении соревнований в крытых спортивных комплексах со статусом не ниже межрегиональных спортивных соревнований площадки для проведения соревнований по спортивным дисциплинам – «полоса препятствий», «подъем по штурмовой лестнице», «двоеборье» должны предусматривать одновременный старт трех и более участников, в спортивной дисциплине - «установка и подъем по трехколенной выдвигной лестнице» должны предусматривать одновременный старт двух и более команд (пар).

60.2. Дорожка для проведения соревнований на полосе препятствий должна быть длиной не менее 115 м (после финиша не менее 10 м и 5 м до линии старта). В случае невозможности обеспечить требуемое расстояние после финиша, следует предусмотреть мягкие упоры, обеспечивающие безопасность спортсменов.

61. Спортивное пожарное оборудование.

61.1. Спортивное пожарное оборудование предназначено для выполнения спортивных дисциплин пожарно-спасательного спорта. Все спортивное пожарное оборудование подлежит техническому обслуживанию с составлением акта. Порядок и условия технического обслуживания указаны в приложении № 31 к настоящим Правилам.

61.2. К спортивному пожарному оборудованию предъявляются следующие требования:

61.2.1. Штурмовая лестница цельнометаллическая или разборная (приложение № 30 Правил): вылет крюка не менее 40 см; вес лестницы не менее 8,5 кг; ширина 30 см (± 5 см); количество ступеней на лестнице – 13. Допускается изготовление лестницы из любых материалов, не ухудшающих качества лестницы, в соответствии с требованиями испытаний на прочность. Деформация (искривление) конструкции тетив спортивных штурмовых лестниц не должна превышать 3 см относительно оси тетивы по всей ее длине. Разрешается использовать на тетивах или ступеньках штурмовой лестницы, со стороны прилегания к рабочему полотну учебной башни, надежно закрепленные специальные накладки, предназначенные для предотвращения изгиба тетив.

61.2.2. Лестница-палка служит для преодоления домика первого этапа

пожарной эстафеты. Лестница-палка состоит из двух параллельных тетив, шарнирно соединенных поперечными ступенями или может быть цельнометаллической. Вес не менее 8 кг; длина не менее 2,95 м; ширина 30 см (± 5 см); количество ступеней – 8. Ступени могут быть круглыми или прямоугольными, допускается покрытие рабочих поверхностей ступеней прорезиненным материалом. Тетивы не должны иметь изменения конструкции сварочным путем.

61.2.3. Рукава пожарные спортивные (пара): изготовлены из льняного, хлопчатобумажного или синтетического материала, длина не менее 19 м каждый рукав, ширина не менее 60 мм, вес не менее 5 кг – для мужчин, юниоров, юношей, не менее 4 кг - для женщин, юниорок, девушек, юношей и девушек 14 лет. Разрешается применять металлические и пластмассовые соединительные головки «РОТТ» ГР-50.

Наличие уплотнительных прокладок на соединительных головках обязательно.

Высота скатки рукавов (без учета соединительных головок) не более 35 см. Разрешается на рукавах иметь накладки, исключающие их падение при установке на беговой дорожке, которые должны быть надежно закреплены. Запрещается вставлять внутрь скатки рукава дополнительные вставки из различных твердых материалов.

61.2.4. Ствол пожарный: длина не менее 25 см, вес не менее 0,4 кг, ленточная лямка (шнур) длиной не более 0,5 м, приспособление для крепления ствола за пояс спортсмена.

61.2.5. Разветвление трехходовое пожарное, с одним центральным вентиляем, ручкой и всеми соединительными головками, на опорных стойках без шипов (количество стоек не более 4, диаметр стойки от 1 до 4 см) устанавливается таким образом, чтобы его соединительная головка находилась над линией отметки для установки разветвления. Расстояние от любой нижней части соединительной головки до покрытия беговой дорожки должно быть не более 6 см. Вертикальная плоскость соединительной головки к горизонтали беговой дорожки должна быть под прямым углом. Разветвление разрешается устанавливать под любым углом (влево и право) по отношению к линии старта, соблюдая вышеизложенные в данном пункте условия размещения соединительной головки. Исключается применение разветвлений на платформе.

61.2.6. Выдвижная трехколенная лестница, весом не менее 40 кг, состоит из комплекта трех металлических колен одностипного профиля (нижнего, среднего и верхнего), механизма выдвижения, смещения и фиксации. Колени должны состоять из двух тетив специального сечения, которые соединены

между собой рифлеными ступенями. Все колена имеют по двенадцать ступеней, которые закреплены в отверстиях тетив. Выдвижная трехколенная лестница должна соответствовать ГОСТ Р 34705-2020 «Лестницы ручные пожарные. Общие технические требования. Методы испытаний».

61.2.7. В пожарной эстафете на 4-м этапе применяется порошковый огнетушитель, изготовленный в соответствии с требованиями соответствия ГОСТ Р 51057-2001 «Техника пожарная. Огнетушители переносные. Общие технические требования. Методы испытаний», массой заряда 5 ± 1 кг.

61.2.7.1. Огнетушитель должен иметь:

запорное устройство, обеспечивающее свободное открывание и закрывание специального клапана простым нажатием на рычаг;

на верхней части встроенный манометр - сигнализатор работоспособности огнетушителя; ручку с рычагом;

шланг прорезиненный с тканевой оплеткой и металлическим штуцером, соединяющим шланг с огнетушителем, и раструбом на конце с отверстием spryska (раструба) круглой формы.

Допускается применение огнетушителя при номинальном давлении (зеленая зона) 1.4 ± 0.2 МПа.

61.2.7.2. Основные технические характеристики огнетушителя:

огнетушащее вещество: огнетушащий порошок АБСЕ;

вытесняющий газ: Азот (аналогичный инертный газ);

масса огнетушителя: не более 10 кг;

габаритные размеры: по высоте не более 510 и диаметром не более 200 мм;

длина шланга: 400-600 мм;

внутренний диаметр отверстия spryska: не более 8 мм;

длина выброса заряда: не менее 3 м;

расстояние между цилиндрической частью корпуса огнетушителя и ручкой или рычагом, расположенными параллельно цилиндрической части корпуса огнетушителя (в месте захвата их рукой), должно быть не менее 30 мм;

продолжительность непрерывной подачи огнетушащего вещества: не менее 10 сек.

61.2.8. Для пожарной мотопомпы, предназначенной для подачи воды:

требования к габаритным размерам мотопомпы $D \times \Pi \times B$ не более, $1300 \times 780 \times 930$ мм;

требования к массе изделия: не более, 250 кг;

требования к номинальной подаче воды не менее 1200 л/мин;

требования к номинальному напору воды: не менее, 100 м;

требования к номинальной геометрической высоте всасывания не менее 3,5 м;

требования к максимальной геометрической высоте забора воды не менее 7 м;

требования к времени забора воды с максимальной геометрической высоты: не более 40 с;

требования к подаче воды при максимальной геометрической высоте забора воды и номинальном напоре не менее, 600 л/мин;

требования к максимальному рабочему давлению на входе в насос не менее 0,6 Мпа;

требования к максимальному рабочему давлению на выходе из насоса не менее 1,5 Мпа;

требования к условному диаметру всасывающего патрубка: 1 × 100 мм;

требования к количеству и условному диаметру напорных патрубков 2 × 70 мм;

требования к типу насоса изделия: должен быть центробежным, двухступенчатым;

требование к вакуумной системе изделия: должна быть автоматической.

61.2.8.1. С пожарной мотопомпой применяется следующее оборудование (таблица № 2):

Таблица № 2

Пожарно-техническое оборудование, используемое
в спортивной дисциплине «боевое развертывание»

№ п/п	Наименование	Количество оборудования (штук) в зависимости от половой и возрастной группы спортсмена		
		мужчины	женщины	юноши, девушки
1.	Рукава всасывающие диаметром 100-110 мм, длина 2,5 м	2	2	1
2.	Сетка заборная диаметром 100-110 мм	1	1	1
3.	Рукава магистральные диаметром 66 мм, длина 20 ± 0,5 м	3	2	2
4.	Рукава рабочие диаметром 51 мм, длина 20 ± 0,5 м	4	4	2
5.	Разветвление трехходовое	1	1	1

6.	Стволы неперекрывные, диаметр соединительной головки 51 мм, диаметр spryska не более 13 мм	2	2	2
7.	Ключи	2	2	2
8.	Щит для укладки оборудования 2 × 2 м	1	1	1
9.	Резервуар емкостью > 1000 л Высота = 800 мм; Длина = 1200 мм; Ширина = 1100 мм	1	1	1
10.	Мишени, емкость > 10 л	2	2	2

61.2.9. Электронные мишени, применяемые при выполнении упражнения «Боевое развертывание», представляют собой конструкцию, изготовленную из прозрачного полимерного материала с емкостью для воды, измерительной и запорной арматурой, световым или звуковым сигналом заполнения уровня – 10 литров. На обратной стороне мишени располагается блок электронного управления мишенью, подключаемый с помощью кабелей к измерительной аппаратуре и питающему аккумулятору. Электронная схема должна обеспечивать надежную работу мишеней при заливе мишени водой и выдачу необходимых сигналов на измерительную аппаратуру.

При изготовлении мишени и при дальнейшем ее использовании должны быть соблюдены необходимые требования:

прозрачность мишени, позволяющая судейскому аппарату визуально контролировать заполнение измерительного бака;

измерительный бак должен иметь отметки уровней «0 литров», «10 литров» и быть откалиброван изготовителем на срабатывание при заполнении водой по уровню 10 литров;

световой сигнал срабатывания мишени должен быть ярким и отчетливо виден при любой погоде;

передний щит мишени должен иметь размеры не менее 1000x500мм, не более 1200x500мм, толщина материала не менее 10 мм, но не более 15 мм, отверстие для залива должно быть диаметром 50 мм и располагаться на высоте 1500 мм от нижней точки опоры мишени до центра отверстия;

опора мишени должна быть изготовлена из прочного материала и обеспечивать надежное крепление мишени, не допускать сдвиг и опрокидывание мишени при заливе;

электронная схема должна обеспечивать надежную работу мишени. Не допускать преждевременное и ложное срабатывание, так же исключать задержку сигналов.

Типовая схема мишени указана в приложении № 29 Правил.

61.2.10. Организация, проводящая соревнования, должна предоставить пожарное оборудование для боевого развертывания, при этом оборудование, а именно пожарные разветвления должны быть все однообразные, пожарные напорные и всасывающие рукава должны быть все однообразные и однотипные и равной длины.

ГЛАВА VIII. ТРЕБОВАНИЯ К СПОРТИВНОЙ ФОРМЕ И ЭКИПИРОВКЕ СПОРТСМЕНОВ

62. Одежда и обувь участников соревнований.

62.1. Спортсмены выступают во всех спортивных дисциплинах в специальных спортивных костюмах, в специальной обуви на обе ноги.

62.2. Тип и цвет спортивной одежды спортсменов в спортивных дисциплинах «пожарная эстафета», «боевое развертывание» должен быть одинаков для всего состава. Исключение составляет экипировка участника команды на 4-м этапе в спортивной дисциплине «пожарная эстафета». Одежда должна быть чистой, аккуратно подогнанной. На торжественных церемониалах открытия и закрытия соревнований спортивная команда должна быть в одинаковой форме одежды (парадных спортивных костюмах).

62.3. Одежда и обувь должны отвечать следующим требованиям:

62.3.1. Беговой спортивный костюм должен быть изготовлен из непрозрачного материала. Костюм должен хорошо отводить влагу и обеспечивать терморегуляцию.

62.3.2. Спортивный беговой костюм должен поддерживать оптимальное тепловое равновесие организма во время выполнения упражнений в спортивных дисциплинах, обеспечивать защиту от травм и механических повреждений. Костюм должен быть легким, удобным, не стеснять движений и большей степенью прилегать к телу. Низ рукавов должен быть на уровне кистей рук, низ брюк не выше 10 см от уровня земли.

62.3.3. Специальная обувь предназначается для защиты ног и прочного контакта с поверхностью дорожки. Однако обувь не должна быть специальной конструкции, включая использование каких-либо вставок внутрь и

дополнительных технологий, дающих спортсмену какое-либо преимущество перед другими участниками. На подошве и каблуке разрешается иметь насечки, углубления, зубцы или выступы. На подошве и каблуке разрешается иметь шипы или гнезда к ним.

62.4. Спортсменам, участвующим в спортивных дисциплинах «пожарная эстафета», «боевое развертывание», допускается использовать обувь, спортивные каски и пояса отличительные от других участников команды.

62.5. На спортивных соревнованиях со статусом субъекта Российской Федерации и ниже допускается использование не единообразной формы, если иное не предусмотрено отдельным Положением.

63. Средства защиты и специальная экипировка.

63.1. Средства защиты и специальная экипировка предназначены для выполнения упражнений в спортивных дисциплинах пожарно-спасательного спорта и защиты спортсмена от травм и опасных факторов. Средства защиты и специальная экипировка подлежат техническому обслуживанию (проверке) с составлением акта. Порядок и условия технического обслуживания указаны в приложении № 31 к настоящим Правилам.

63.2. Участники соревнований выступают во всех дисциплинах в пожарных или спортивных касках, с пожарным спортивным поясом.

63.2.1. Пожарная или спортивная каска должна обеспечивать защиту головы и лица спортсмена от механических и термических воздействий.

63.2.2. Пожарный спортивный пояс, шириной не менее 50 мм, должен иметь пряжку.

63.3. Участник 4-го этапа состава команды в спортивной дисциплине «пожарная эстафета» должен быть в рукавицах или перчатках из несинтетических материалов для защиты поверхности кожи рук от воздействия огня. Лицо должно предохраняться защитным прозрачным козырьком (забралом), прикрепленным к корпусу каски. Защитный козырек должен закрывать большую часть лица спортсмена (не менее 2/3 лица) и иметь выпуклую форму. Для девушек и женщин является обязательным использование подшлемника.

63.4. На спортивной одежде в верхней части спины обозначается фамилия спортсмена, способом нанесения непосредственно на ткань одежды или на отдельный элемент ткани, надежно закрепленный на одежде. Размер шрифта (буквы) по высоте не менее 6 см, толщина шрифта (буквы) не менее 5 мм.

63.5. В случае если Положением предусмотрено использование номеров участников - организация, проводящая соревнования обязана обеспечить участников номерами. Если всем участникам выдается только по одному номеру, то в соревнованиях по штурмовой лестнице его следует прикреплять на спину, а в остальных дисциплинах - на грудь. Высота шрифта цифр нагрудного номера должна быть не менее 15 см, а толщина не менее 2 см.

Допускается нанесение на нагрудные номера логотипы спонсоров соревнований.

63.6. На соревнованиях статусом не ниже межрегиональных соревнований на спортивной экипировке спортсменов допускается нанесение герба субъекта Российской Федерации.

63.7. В целях рекламы допускается на спортивных костюмах или касках иметь товарный знак фирмы спонсора.

63.8. Участники, прибывшие на соревнования в одежде, снаряжении и обуви, не отвечающих требованиям настоящих Правил, к соревнованиям не допускаются.

З А Я В К А

на участие сборной
команды _____

В _____
(наименование подразделения)

(наименование спортивных соревнований)

проводимых в г. _____ с «__» по «__» _____ 20__ г.
(место проведения) (дата проведения)

№ п/п	Фамилия, имя, отчество (полностью без сокращений)	Дата рождения (число, месяц, год)	Спортивное звание/разряд	Подъем по штурмовой лестнице	Полоса препятствий	Двоеборье	Установка и подъем по трехколенной лестнице	Пожарная эстафета	Боевое развешивание	Фамилия, инициалы личного тренера	Виза и печать врача о допуске к соревнованиям
				Очередность выступления спортсменов в дисциплинах, состав групп (пар) спортсменов в дисциплинах, где предусмотрено участие более двух человек							
1	2	3	4	5	6	7	8	9	10	11	12
возрастная группа											

Все заявленные участники прошли надлежащую подготовку и могут участвовать в соревнованиях.

Руководитель организации _____
(подпись) (расшифровка подписи)

Представитель команды (сопровождающий) _____
(подпись) (расшифровка подписи)

Тренер _____
(подпись) (расшифровка подписи)

Печать
врача

М.П. спорт.
мед. учрежд.

По состоянию здоровья к соревнованиям допущено _____ человек. _____
(цифрами) (подпись) **Врач** _____
(расшифровка подписи)

М.П.
организации

Примечание: В графе 12 виза и печать врача проставляются напротив фамилии каждого участника. В графах 5, 6, 7 указывается очередность выступления спортсменов в спортивных дисциплинах, в графах 8, 9, 10 состав групп (пар) спортсменов, где предусмотрено участие более двух человек.

Приложение № 2
к правилам вида спорта
«пожарно-спасательный спорт»

В судейскую коллегию _____
(наименование спортивных соревнований)
от _____
(наименование спортивной команды)

ПЕРЕЗАЯВКА

В связи с

(причина перезаявки)

прошу допустить к участию в соревнованиях по _____
(вид программы*)

(Фамилия Имя Отчество)

заявленного в забеге № _____ по _____ дорожке

вместо _____
(Фамилия Имя Отчество)

Отметка врача соревнований или фельдшера бригады скорой медицинской помощи
об обращении за медицинской помощью, получении
травмы _____

Представитель команды _____
(подпись) (расшифровка подписи)

" ____ " _____ 20__ г.

*Примечание: Подается отдельно на каждый вид программы соревнований

Приложение № 3
к правилам вида спорта
«пожарно-спасательный спорт»

ЗАЯВЛЕНИЕ

Руководитель (представитель)
команды _____

(ФИО)

_____ (название организации, командировавшей участников соревнования)

В ГЛАВНУЮ СУДЕЙСКУЮ КОЛЛЕГИЮ

_____ (наименование соревнований, сроки и место проведения)

Настоящим докладываю, что мной «___» _____ 20__ года проведен инструктаж с участниками соревнований по соблюдению мер безопасности при проведении соревнований по пожарно-спасательному спорту.

Начальник (представитель) команды _____ «___» _____ 20__ г.

Мне, ниже подписавшемуся, ясны и понятны требования по соблюдению мер безопасности при проведении соревнований по пожарно-спасательному спорту и Правила, запрещающие применять фармакологические средства и методы.

Обязуюсь неукоснительно соблюдать меры безопасности.

С Правилами подачи протестов и апелляций ознакомлен.

Обязуюсь принять к исполнению наложенные на меня наказания в случае нарушения указанных выше требований.

ВЕДОМОСТЬ

Проведения целевого инструктажа по охране труда и соблюдению мер безопасности с участниками соревнований, по пожарно-спасательному спорту

№ п/п	Фамилия, имя, отчество	Профессия, должность инструктируемого	Фамилия, инициалы, должность инструктирующего	Личная подпись	
				Инструктирующего	Инструктируемого
1					
2					
3					
...					
п	(и далее по количеству членов команды)				

Приложение № 4
к правилам вида спорта
«пожарно-спасательный спорт»

ПРОТЕСТ – СТРАНИЦА 1

№** _____	ПРОТЕСТ*	Эмблема соревнований /Организации, проводящей соревнования
Спортивная дисциплина: _____		
Протест в ГСК: _____ (наименование соревнований)		
Дата _____ время _____ (опротестованного действия или решения).		
Описание действия или решения, на которое подается протест		
Предлагаемое решение и его обоснование (так же перечислите соответствующие пункты Правил (Положения), которые считаются нарушенными)		
Протест подан: _____ Фамилия, инициалы _____ Команда _____ Подпись _____		

Подтверждение получения протеста (заполняется официальным лицом, принявшим протест)
Протест получен: Дата: _____ Время: _____
Кем получена: _____
Фамилия и подпись официального лица, принявшего протест _____

Примечания: * Информация о протесте заполняется представителем команды.
** Регистрационный номер протеста присваивается главным секретарем соревнований

Приложение № 5
к правилам вида спорта
«пожарно-спасательный спорт»

**Состав судейской коллегии при судействе спортивных дисциплин
«штурмовая лестница - 2 этаж-учебная башня»,
«штурмовая лестница - 3 этаж-учебная башня»,
«штурмовая лестница - 4 этаж-учебная башня»
и «установка и подъем по трехколенной выдвигной лестнице»
в зависимости от количества одновременно стартующих команд**

Состав судейской коллегии	Количество спортивных судей, чел.
Старший судья по спортивной дисциплине	1
Основной стартер	1
Судья-помощник стартера	1
Судья при участниках	не менее 2-х
Старший судья-секундометрист	1
Судья-секундометрист	не менее 2-х на каждую дорожку
Судья на дистанции (у башни)	не менее 2-х
Судья на взвешивании ПТВ	не менее 2-х
Секретарь на финише	1
Судья на финише	1
Старший судья информатор (или судья-информатор)	2

**Состав судейской коллегии при судействе спортивной дисциплины
«полоса препятствий» в зависимости
от количества одновременно стартующих команд**

Состав судейской коллегии	Количество спортивных судей, чел.
Старший судья по спортивной дисциплине	1
Основной стартер	1
Судьи-помощники стартера	2
Судья при участниках	не менее 2-х
Старший судья-секундометрист	1
Судья-секундометрист	не менее 2-х на каждую дорожку
Судья у препятствий: у забора; у бума; у разветвления.	не менее 2-х не менее 2-х не менее 1-го на каждую дорожку

Секретарь на финише	1
Судья на финише	1
Судья на взвешивании ПТВ	не менее 2-х
Старший судья информатор (или судья-информатор)	2

**Состав судейской бригады при судействе спортивной дисциплины
«пожарная эстафета» в зависимости
от количества одновременно стартующих команд**

Состав судейской коллегии	Количество спортивных судей, чел.
Старший судья по спортивной дисциплине	1
Основной стартер	1
Судья-помощник стартера	1
Судья при участниках	не менее 2х
Старший судья-секундометрист	1
Судья-секундометрист	не менее 2-х на каждую дорожку
Судья на дистанции (на этапе пожарной эстафеты)	не менее 1-го на каждую дорожку
Судья у препятствий (у домика, у забора, у рукавов, у бума, у разветвления, у противень, у огнетушителя)	не менее 1-го на каждую дорожку
Судья на дистанции (у линии отмыкания ствола)	не менее 1-го на каждую дорожку
Судья на взвешивании ПТВ	не менее 2-х
Старший судья информатор (или судья-информатор)	2

**Состав судейской бригады при судействе спортивной дисциплины
«боевое развертывание» в зависимости
от количества одновременно стартующих команд**

Состав судейской коллегии	Количество спортивных судей, чел.
Старший судья по спортивной дисциплине	1
Основной стартер	1
Судья-помощник стартера	1
Судья на дистанции (у линии позиции ствольщиков)	не менее 2-х на каждую дорожку
Судья при участниках	Не менее 2-х

Старший судья-секундометрист	1
Судья-секундометрист	не менее 4-х на каждую дорожку
Судья на дистанции (у разветвления)	не менее 1-го на каждую дорожку
Судья на дистанции (у бака)	не менее 1-го на каждую дорожку
Судья на финише	не менее 1-го на каждую дорожку
Секретарь на финише	1
Судья по пожарной технике и оборудованию	не менее 2-х на каждую дорожку
Старший судья информатор (или судья-информатор)	2

**Количество технического персонала, назначаемого
в зависимости от масштаба и характера соревнований**

Обслуживающий персонал	Количество персонала
Комендант соревнований	Не менее 1-го, при проведении одновременно двух разных спортивных дисциплин – не менее 1-го на каждую площадку
Врач соревнований	Не менее 1-го, при проведении одновременно двух разных спортивных дисциплин – не менее 1-го на каждую площадку
Медико-санитарные работники (с машиной «Скорой помощи»)	Не менее 1 (одной) бригады в составе – 2 фельдшера и водитель
Группа обслуживания соревнований (комендантский взвод)	Не менее 24-х человек
Мотористы по обслуживанию и ремонту пожарных мотопомп	Не менее 2-х специалистов
Группа награждения	Не менее 3-х человек
Технический работник по измерению скорости и направления ветра	Не менее 1-го специалиста

Приложение № 6
к правилам вида спорта
«пожарно-спасательный спорт»

**Акт
готовности физкультурно-спортивного сооружения к проведению спортивных
соревнований по пожарно-спасательному спорту**

(статус и название соревнований)

в период с «___» _____ 20__ г. по «___» _____ 20__ г.

1. Комиссия в составе представителей организационного комитета (ФИО, должность), объекта проведения спортивных соревнований (ФИО, должность), главной судейской коллегии (ФИО, должность) провела проверку готовности физкультурно-спортивного сооружения, площадок для проведения соревнований, мест работы секретариата, мест размещения групп онлайн-трансляции, оборудования и вооружения «___» _____ 20__ г. на соответствие требованиям правил соревнований по служебно-прикладному виду спорта «пожарно-спасательный спорт».

В ходе проверки установлено:

2. Физкультурно-спортивное сооружение, _____
(наименование сооружения, фактический адрес)

_____ (наименование организации, на балансе которой находится физкультурно-спортивное сооружение)

готово к проведению соревнований _____
в количестве _____ спортсменов, _____ тренеров, _____ других специалистов.

3. Материально-техническая база, оборудование, инвентарь обеспечивают (не обеспечивают) нормальные условия для проведения соревнований _____
_____ (наименование соревнований)

4. Соответствие правилам соревнований площадок, спортивных снарядов и оборудования для проведения спортивных дисциплин:
учебно-тренировочная башня (проверяется правильность нанесения разметки всей дистанции): _____;
наличие акта обновления предохранительной подушки: _____;
наличие акта проверки страхующих устройств: _____;
полоса препятствий (проверяется правильность нанесения разметки всей дистанции): _____;
спортивные снаряды (результаты замера, соответствие требованиям правил) _____;
_____;
наличие измерителя скорости ветра _____;

пожарная эстафета (проверяется правильность нанесения разметки всей дистанции, наличие достаточного количества противней, факелов, емкости для слива отработанной жидкости и т.д.): _____;

наличие достаточного количества огнетушителей и горючих смесей (указывается количество огнетушителей, их тип, количество горючих смесей) _____;

боевое развертывание (проверяется правильность нанесения разметки всей дистанции): _____;

спортивное оборудование для боевого развертывания (указывается количество мотопомп, комплектов рукавов, соответствие требованиям Правил – баков, щитов, разветвлений, стволов и другого оборудования): _____

5. Проведение вышеуказанных мероприятий согласовано с _____,
(наименование федерального органа)
другими органами _____
(наименование органов)

6. Для обеспечения безопасности участников мероприятия необходимо выполнить следующие требования _____.

7. Инструктаж участников мероприятия о необходимых в условиях данной местности мерах безопасности проводится _____
(организацией, на балансе которой находится физкультурно-спортивное сооружение)

Руководитель организации
(на балансе которой находится физкультурно-спортивное сооружение)

Главный судья соревнований

(подпись) _____
(расшифровка подписи)

(подпись) _____
(расшифровка подписи)

« ____ » _____ 20__ Г

« ____ » _____ 20__ Г.

Председатель организационного комитета

(подпись) _____
(расшифровка подписи)

« ____ » _____ 20__ Г

Приложение № 7
к правилам вида спорта
«пожарно-спасательный спорт»

**Форма отчета
главного судьи соревнований**

Наименование соревнований _____
Дата проведения _____
Место проведения _____
Количество участвующих команд _____
Количество участвующих спортсменов с указанием спортивных званий и разрядов)

Количество участвующих субъектов (команд, групп и так далее) _____
Количество участников, выполнивших спортивные звания и разряды по спортивным
дисциплинам (количество): _____
Из них впервые (указываются данные по всем спортивным дисциплинам и
возрастным группам по каждому спортивному разряду и спортивному званию):

Результаты командного зачета _____
(победитель и призовые места)

Спортсмены, занявшие первые шесть мест в данных соревнованиях в каждом
виде соревнований _____
Погода (температура, ветер, осадки, освещенность) _____

Заявления и протесты (результаты рассмотрения заявлений и
протестов) _____
Спортивные санкции, нарушения и дисквалификации _____
Травмы (были ли травмы, какие приняты меры) _____
Количество зрителей, присутствующих на соревнованиях и их обслуживание

Характеристика работы судейской коллегии (состав судейской коллегии и
оценка работы судей) _____
Общие выводы и предложения по итогам соревнований

Главный судья

(подпись)

ФИО

Приложение № 8
к правилам вида спорта
«пожарно-спасательный спорт»

Образец стартового протокола

Герб субъекта
Российской
Федерации, на
территории
которого
проводятся
соревнования

_____ (наименование соревнований)
по пожарно-спасательному спорту

Эмблема
соревнований
/Организации,
проводящей
соревнования

Стартовый протокол	

(спортивная дисциплина)	

(категория участников)	

(место/дата проведения)	

№ забега	№ дорожки	№ участника*	Фамилия, имя, отчество	Дата рождения	Спортивный разряд	Команда	Результаты

Главный судья _____
(подпись) (расшифровка подписи)

Главный секретарь _____
(подпись) (расшифровка подписи)

Примечание:* Данная графа учитывается при условии, если Положением о соревнованиях предусмотрены стартовые нагрудные номера

Приложение № 9
к правилам вида спорта
«пожарно-спасательный
спорт»

Эмблема соревнований
/Организации, проводящей
соревнования

Герб субъекта
Российской
Федерации, на
территории которого
проводятся
соревнования

(наименование соревнований)

**Образец итогового протокола соревнований
по пожарно-спасательному спорту**

(_____)

(категория /возрастная группа участников,
номер спортивного мероприятия)

Место проведения: _____

Дата проведения: с «__» по «__» _____ 20__ г.

Место	Команда/ субъект Российской Федерации/ подразделение ФОИВ	Полоса препятствий		Штурмовая лестница**		Двоеборье		Пожарная эстафета		Боевое развертывание		Общая сумма баллов, времени, мест
		муж	жен	муж	жен	муж	жен	муж	жен	муж	жен	
		Баллы, время, места		Баллы, время, места		Баллы, время, места		Баллы, время, места		Баллы, время, места		
1												
2												
3												
...												
n*												

Главный судья - судья _____

МП* _____

(подпись) (расшифровка подписи)

(судейская категория)

Главный секретарь - судья _____

(судейская категория)

(подпись) (расшифровка подписи)

Примечание: *n - количество команд; МП – печать организации, проводящей соревнования
** - сокращенное название спортивных дисциплин «штурмовая лестница – 2 этаж-учебная башня», «штурмовая лестница – 3 этаж-учебная башня», «штурмовая лестница – 4 этаж-учебная башня»

--	--	--	--	--	--	--	--

Место	Команда/ Субъект Российской Федерации / Тренер	Фамилия, имя	Год рождения	Результат /сек./			Баллы, время, места	Общая сумма баллов, времени, мест
				1 попытка	2 попытка	Лучшая		
2								1
								2
								3
								4
								...
								n *
	вне зачета							XXXX
....								1
								2
								3
								4
								...
								n *
	вне зачета							XXXX

Главный судья

судья _____
(судейская категория)

МП

(подпись)

(расшифровка подписи)

Главный секретарь

судья _____
(судейская категория)

(подпись)

(расшифровка подписи)

Старший судья

судья _____
(судейская категория)

(подпись)

(расшифровка подписи)

Примечание: *n - количество зачетных участников; МП – печать организации, проводящей соревнования

Приложение № 11
к правилам вида спорта
«пожарно-спасательный спорт»

**Образец итогового протокола
по спортивной дисциплине**

Герб субъекта
Российской
Федерации, на
территории
которого
проводятся
соревнования

(наименование соревнования)

по пожарно-спасательному спорту

Итоговый протокол

Эмблема
соревнований
/Организации,
проводящей
соревнования

« _____ »

(спортивная дисциплина пожарно-спасательного спорта)

(_____)

(возрастная группа спортсменов)

(_____)

(№ спортивного мероприятия в ЕКП РФ, КПС субъекта, КПС муниципального образования)

(место проведения)

Электронный хронометраж
с высокоскоростной видеокамерой

(дата проведения)

(модель/производитель)

Покрытие

дорожек _____

Свидетельство о проверке:

Направление ветра, скорость ветра _____

№ _____ от « ____ » _____ 20__ г.

РЕЗУЛЬТАТЫ ФИНАЛЬНОГО ЗАБЕГА

Место	Фамилия, имя, отчество	Дата рождения	Команда/Субъект Российской Федерации	Тренер	Результат полуфинальных забегов	Результат финала	Выполнен спортивный разряд
1							
2							
3							
4							

РЕЗУЛЬТАТЫ ПОЛУФИНАЛЬНОГО ЗАБЕГА

Место	Фамилия, имя, отчество	Дата рождения	Команда/Субъект Российской Федерации	Время предварительных забегов	Результат полуфинала	Выполнен спортивный разряд
Ф						
Ф						
Ф						
Ф						
5						
6						
7						
8						

Главный секретарь соревнований
судья _____

(подпись)

(расшифровка подписи)

МП

ПРОТОКОЛ ЛИЧНЫХ РЕЗУЛЬТАТОВ

Место	Фамилия, имя, отчество	Дата рожден ия	Спортивный разряд	Команда	Результаты			Баллы (определяется положением)	Выполнен спортивн ый разряд
					1 попытка	2 попытка	Луч- шая		
пф									
пф									
пф									
пф									
пф									
пф									
пф									
пф									
9									
10									
11									
12									
13									
14									
15									
...									
n*									

Главный судья

судья _____
(судейская категория)

_____ _____
(подпись) (расшифровка подписи)

МП

Главный секретарь

судья _____
(судейская категория)

_____ _____
(подпись) (расшифровка подписи)

Старший судья

судья _____
(судейская категория)

_____ _____
(подпись) (расшифровка подписи)

Основной стартер

судья _____
(судейская категория)

_____ _____
(подпись) (расшифровка подписи)

Примечание: *n - количество участников соревнований в данной спортивной дисциплине;

Ф – финал;

пф – полуфинал;

ЕКП РФ – Единый календарный план межрегиональных, всероссийских и международных физкультурных мероприятий и спортивных мероприятий Российской Федерации;

КПС субъекта – Календарный план официальных физкультурных мероприятий и спортивных мероприятий субъекта Российской Федерации;

КПС муниципального образования - Календарный план официальных физкультурных мероприятий и спортивных мероприятий муниципального образования;

МП – печать организации, проводящей соревнования

Приложение № 12
к правилам вида спорта
«пожарно-спасательный спорт»

**Образец протокола финиша
(хронометража)**

(наименование соревнования)
по пожарно-спасательному спорту

« _____ » « ____ » _____ 20__ г.
(спортивная дисциплина)
(_____)
(категория участников)

№ забега	Порядок прихода	Номер дорожки	Показания секундомеров			Показанный результат	Нарушения, замечания
			1-й	2-й	3-й		
	1						
	2						
	3						
	4						

Старший судья-секундометрист

_____ (подпись)

_____ (расшифровка подписи)

Приложение № 13
к правилам вида спорта
«пожарно-спасательный спорт»

ОБРАЗЕЦ
СПРАВКА

о составе и квалификационных категориях спортивных судей главной судейской коллегии

(полное название соревнований)
(№ СМ в ЕКП РФ, КПС субъекта _____)

Дата проведения: _____ года.
Место проведения: _____

Главная судейская коллегия

Должность	Спортивная дисциплина	ФИО, квалификационная категория спортивного судьи, субъект Российской Федерации	Оценка судейства
Главный судья	Все спортивные дисциплины		-----
Главный секретарь	Все спортивные дисциплины		
Заместитель главного судьи	Все спортивные дисциплины		
Заместитель главного секретаря	Все спортивные дисциплины		
Старший судья	Штурмовая лестница - 4 этаж-учебная башня; Штурмовая лестница - 2 этаж-учебная башня		
Старший судья	Полоса препятствий		
Старший судья	Двоеборье (женщины)		
Старший судья	Боевое развертывание		
Старший судья	Пожарная эстафета		
Основной стартер	Все спортивные дисциплины		
Старший судья-информатор	Все спортивные дисциплины		

Главный судья
судья (судейская категория) _____

(подпись)

(расшифровка подписи)

МП – печать организации, проводящей соревнования

Приложение № 14
к правилам вида спорта
«пожарно-спасательный спорт»

«УТВЕРЖДАЮ»

Главный судья

(подпись)

«__» _____ 20__ год

**АКТ жеребьевки порядка стартов участников соревнований
по пожарно-спасательному спорту**

(наименование соревнований)

№ п/п	Команда	Результат жеребьевки	Стартовый номер
1			По протоколу
2			
3			
...			
n			

Главный секретарь

(подпись)

(расшифровка подписи)

Примечание: *n - количество участников соревнований (групп, команд).

Приложение № 15
к правилам вида спорта
«пожарно-спасательный спорт»

(наименование соревнований)

Сводный протокол комиссии по допуску участников

№ п/п	Наименование команды	группы				Участники соревнований, имеющие спортивные звания и разряды									
		м	ж	ю	д	ЗМС	МСМК	МС	КМС	1 р.	2 р.	3 р.	1ю	2ю	3ю
1.															
2.															
3.															
п...															
ИТОГО:															

Общее количество участников: _____ чел .

Замечания, выявленные в ходе работы комиссии по допуску участников: _____

Секретарь комиссии по допуску _____
(подпись) (инициалы, фамилия)

Председатель комиссии по допуску _____
(подпись) (инициалы, фамилия)

Приложение № 16
к правилам вида спорта
«пожарно-спасательный спорт»

Макет АЦ



Рисунок № 1. Общий вид макета АЦ.



Рисунок № 2. Вид макета АЦ сзади.

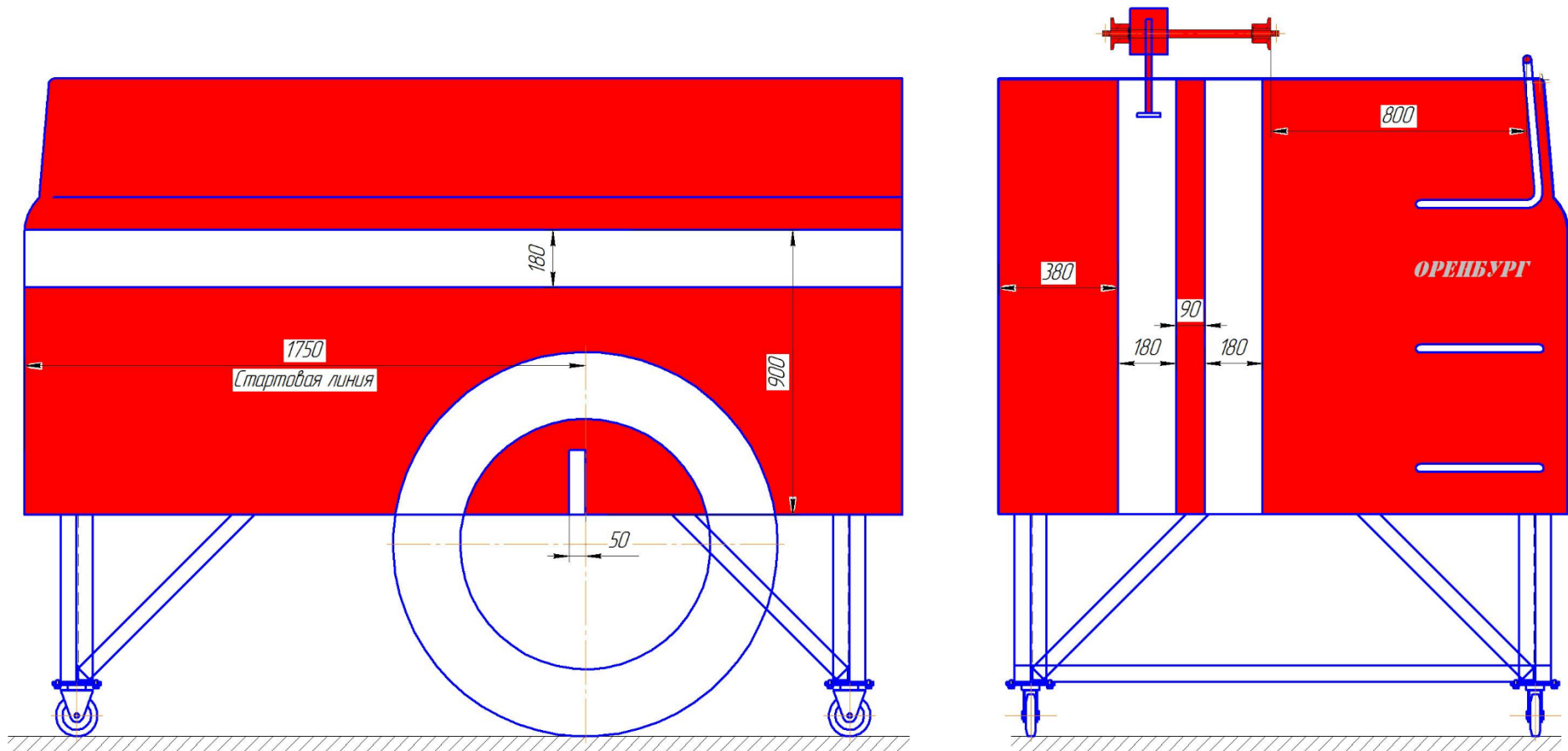

1. Сварку вести сплошным швом по периметру прилегания деталей аттестованному сварщику.
2. Допускаемая разность отметок нижнего ездового пояса на опорах - 1 мм.
3. После сварки и монтажных работ произвести статические испытания весом 400 кг и динамические испытания весом 420 кг.
4. Покраску произвести
 - а) грунт ГФ-021
 - б) грунт-эмаль "Спектр" ТУ 2312-009-51007653-2004, цвет красный
 - в) полоса грунт-эмаль "Спектр" ТУ 2312-009-51007653-2004, цвет белый

Рисунок № 3. Вид макета АЦ сбоку.

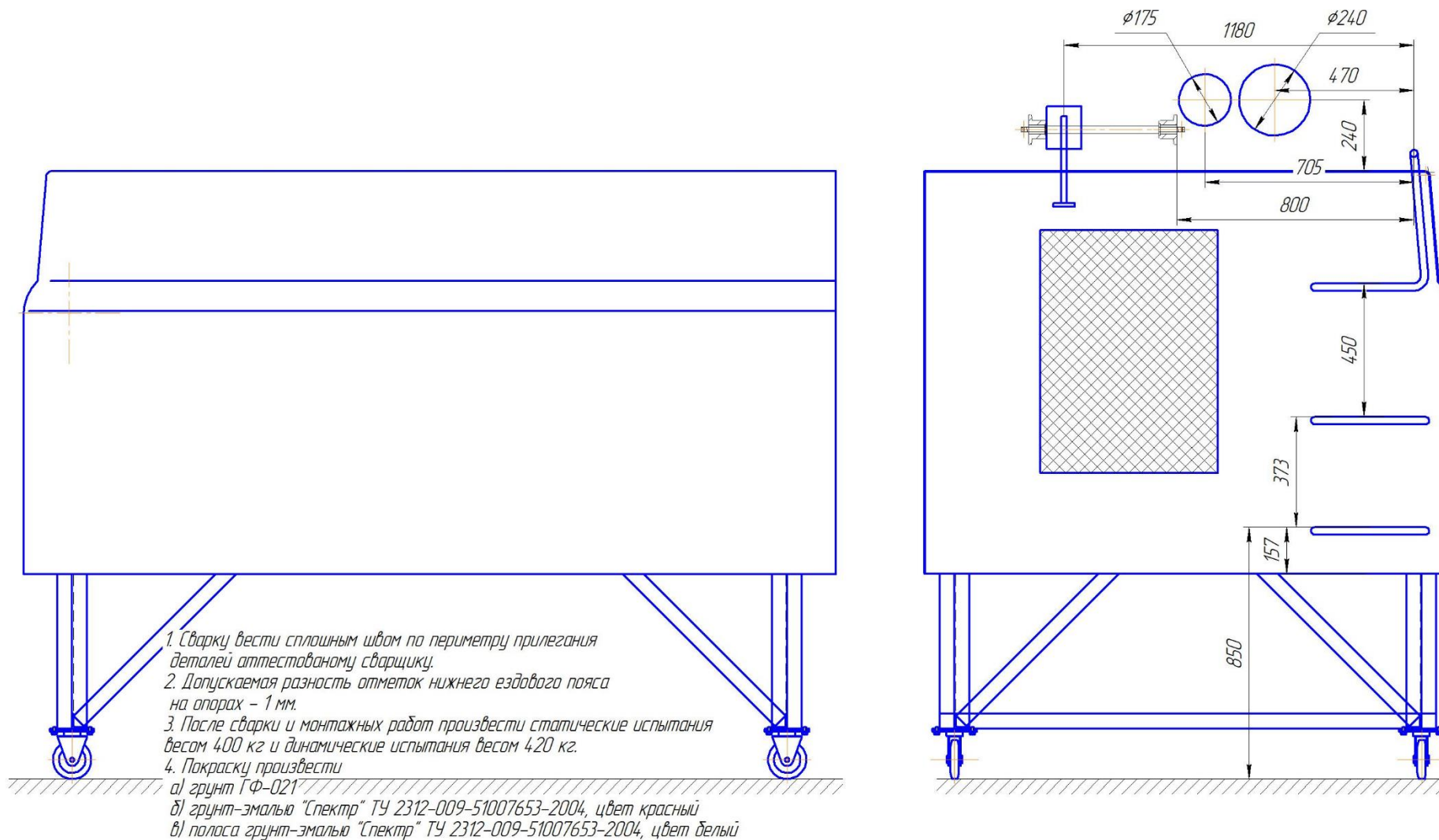
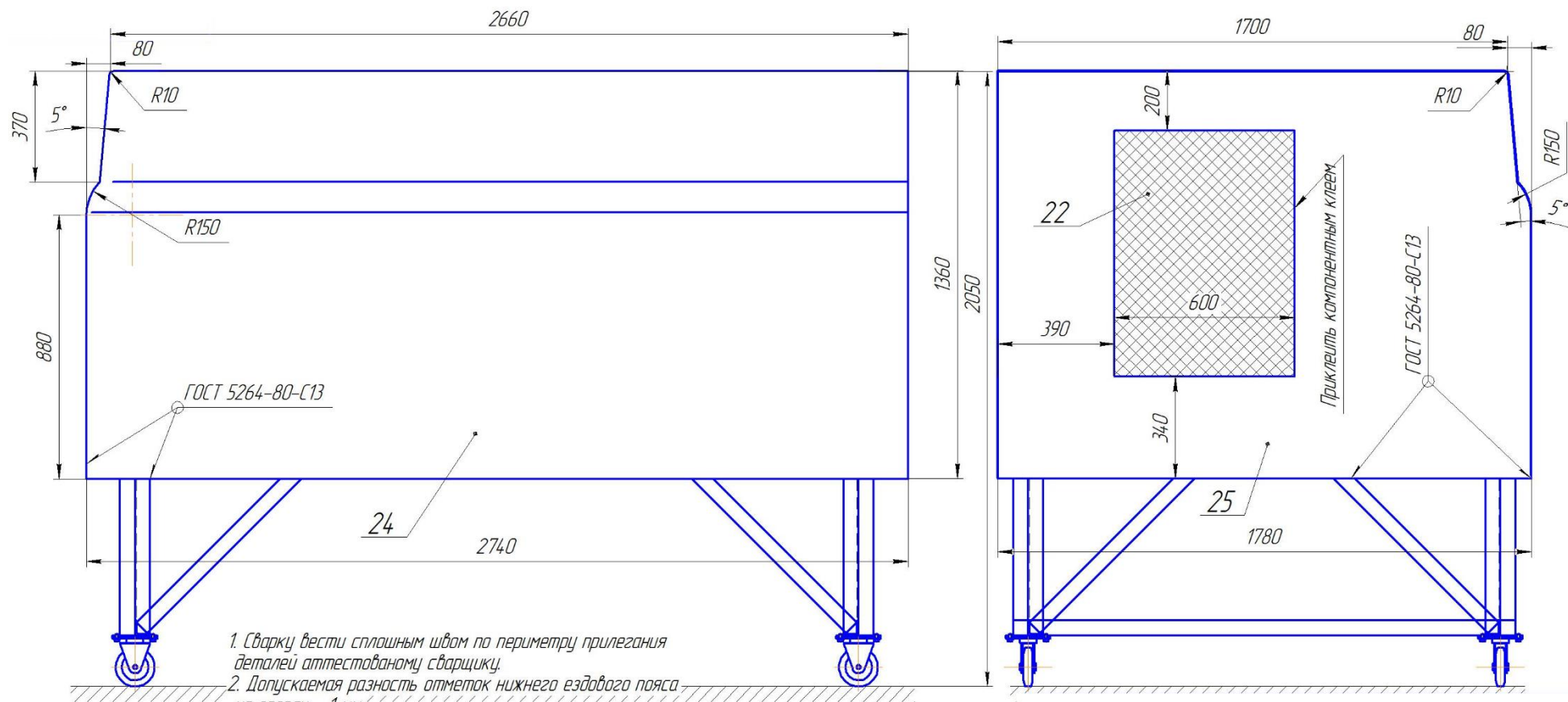
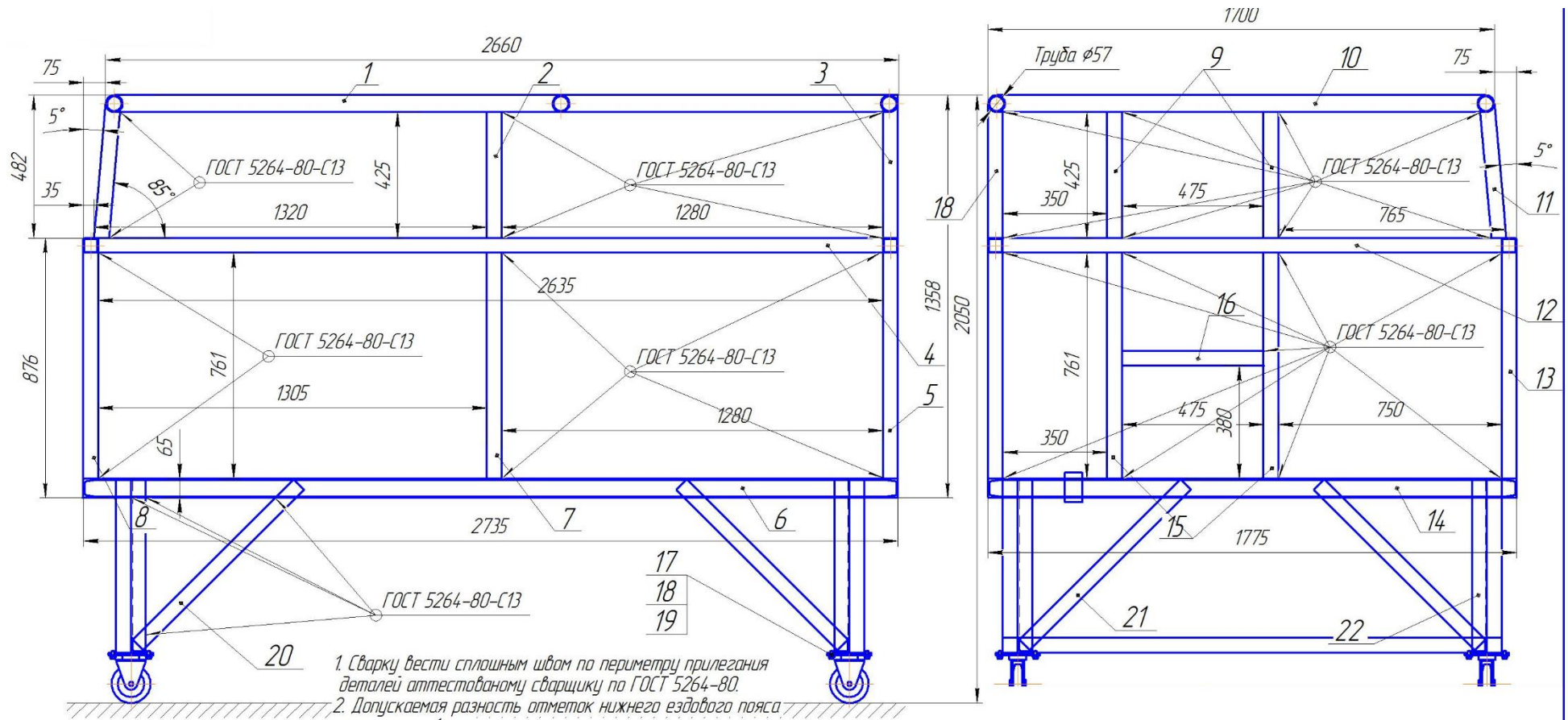

1. Сварку вести сплошным швом по периметру прилегания деталей аттестованному сварщику по ГОСТ 5264-80.
2. Допускаемая разность отметок нижнего ездового пояса на опорах - 1 мм.
3. После сварки и монтажных работ произвести статические испытания весом 400 кг и динамические испытания весом 420 кг.
4. Покраску произвести
 - а) грунт ГФ-021
 - б) грунт-эмалью "Спектр" ТУ 2312-009-51007653-2004, цвет серый

Рисунок № 4. Вид макета АЦ сбоку.

Детали, используемые для

производства макета АЦ

№п.п.	Обозначение	Наименование	кол.	Примечание
1	Труба $\phi 57$	$L=2545$	2	
2	Труба проф. 50x50x4	$L=425$	2	
3	Труба проф. 50x50x4	$L=425$	2	
4	Труба проф. 50x50x4	$L=2635$	2	
5	Труба проф. 50x50x4	$L=761$	2	
6	^{6,54 ГОСТ 8240-97} Швеллер _{Ст3пс ГОСТ 535-2005}	$L=2735$	2	
7	Труба проф. 50x50x4	$L=761$	2	
8	Труба проф. 50x50x4	$L=761$	2	
9	Труба проф. 50x50x4	$L=425$	2	
10	Труба $\phi 57$	$L=1700$	2	
11	Труба проф. 50x50x4	$L=430$	2	
12	Труба проф. 50x50x4	$L=1775$	2	
13	Труба проф. 50x50x4	$L=761$	2	
14	^{6,54 ГОСТ 8240-97} Швеллер _{Ст3пс ГОСТ 535-2005}	$L=1775$	2	
15	Труба проф. 50x50x4	$L=761$	2	
16	Труба проф. 50x50x4	$L=475$	1	
17	Болт М10x20 ГОСТ 15591-70		64	
18	Шайба С.10.37 ГОСТ 11371-78		64	
19	Шайба 10 ГОСТ 6402-70		64	
20	Уголок 50x50x5 Ст3пс2-ПП-св ГОСТ 535-2005	$L=675$	8	
21	Уголок 50x50x5 Ст3пс2-ПП-св ГОСТ 535-2005	$L=685$	8	
22	Уголок 50x50x5 Ст3пс2-ПП-св ГОСТ 535-2005	$L=590$	8	
23	Резина ГОСТ 7338-90	600x820	2	
24	Лист 2,5 Ст3пс ГОСТ 16523-97	2740x1480	4	
25	Лист 3 Ст3пс ГОСТ 16523-97	1780x1480	4	

Приложение № 17
к правилам вида спорта
«пожарно-спасательный спорт»

Схема разметки и расстановки судей при выполнении спортивной дисциплины «Полоса препятствий»





Рисунок № 1. Схема разметки спортивной дисциплины «полоса препятствий»

Спортивные судьи:

- 1,2 – судьи при участниках;
- 3 – основной стартер;
- 4 – помощник стартера;
- 6 – судья на взвешивании ПТВ;
- 6 – судьи у рукавов и забора;
- 7 – судьи у бума;
- 8 – судьи у разветвления;
- 9 – судьи хронометристы;
- 10 – судьи на финише;
- 11 – судья секретарь на финише.

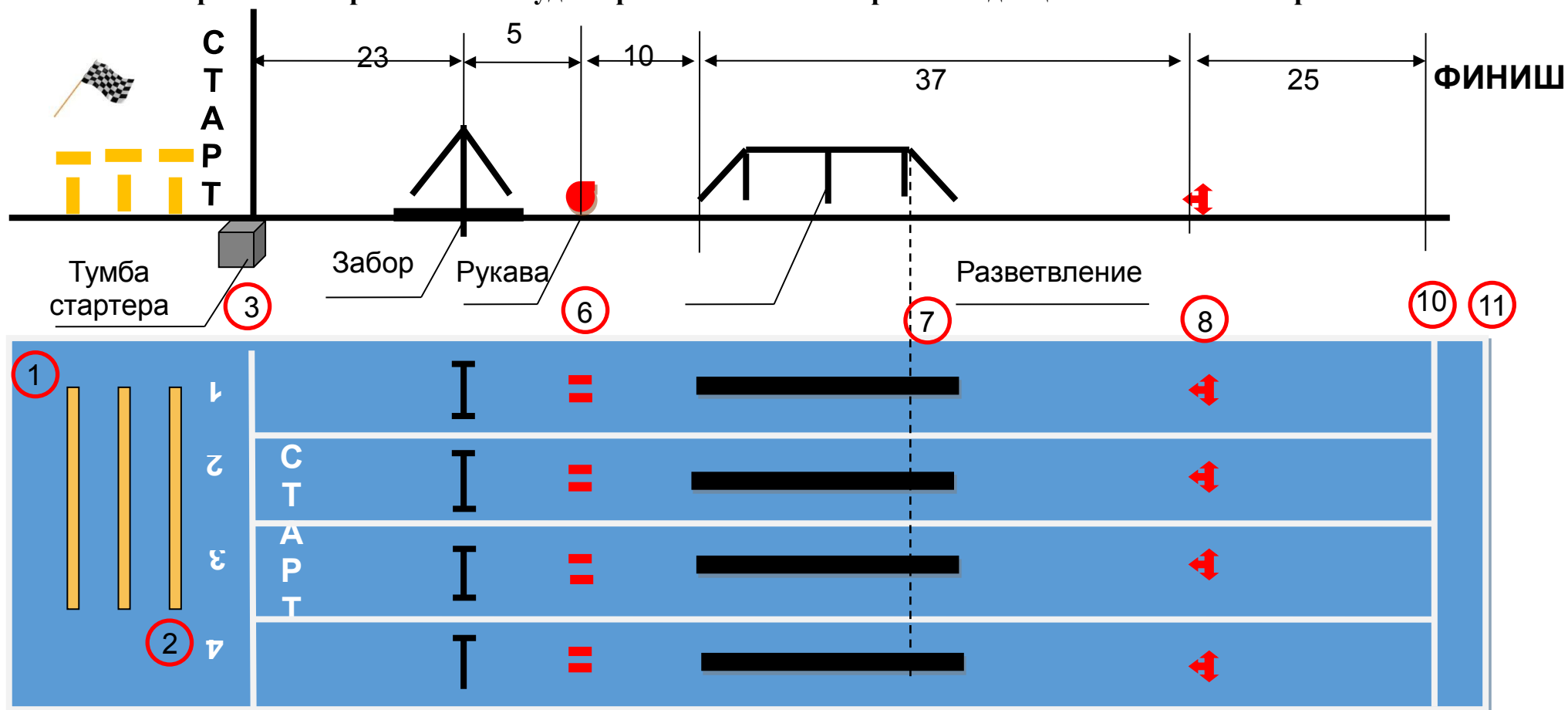
Приложение № 18
к правилам вида спорта
«пожарно-спасательный спорт»

Спортивный снаряд «Забор»

Забор (рисунок № 1) состоит из щита, собранного из шпунтованной строганой доски камерной сушки (влажность 10-16%) - толщина 40-50 мм (допускается использовать другой материал при изготовлении щита в замен деревянной доски при условии сохранения параметров жесткости и прочности) и должен иметь наружную поверхность с высоким коэффициентом стойкости к атмосферным воздействиям. На лицевые стороны щита прикреплены с двух сторон резиновая накладка из материала «Регупол» или аналог, толщиной не менее 8 мм и шириной 60-80 см, которая крепится (наклеивается на щит и дополнительно фиксируется метизами по дереву) на расстоянии не менее 20 см от краев щита. Щит крепится к опорным стойкам при помощи пластин с долевой прорезью.

Все металлические части забора должны быть защищены антикоррозионным, влагостойким покрытием.

Габаритные и присоединительные размеры должны соответствовать: высота макс. - 2 м, ширина по габаритам стоек – 2 - 2.3 м, ширина деревянного щита не менее 1.7-2 м. В линейных размерах более 1 м допускается погрешность не более 1 см, в размерах менее 1 м не более 3 мм.

Конструкция забора должна позволять менять высоту щита от уровня беговой дорожки в пределах от 2 м до 1,7 м за счет поворота его на осях, закрепленных на стойках. Длина горизонтальной части опоры вертикальных стоек должна быть не менее 2 м.

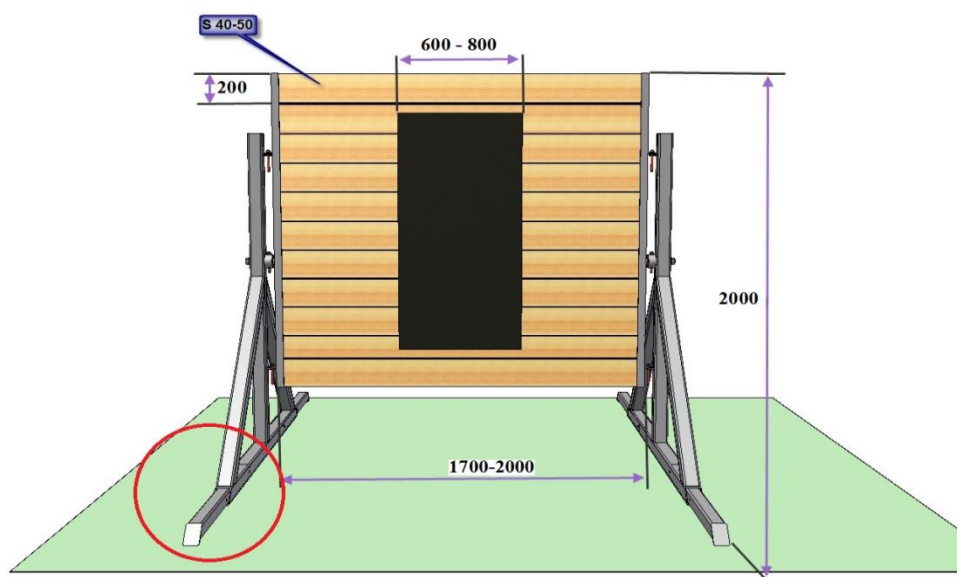

Выдвижной рычаг

Рисунок № 1. Схема спортивного снаряда «забор».

Допускаются конструкции заборов, которые позволяют монтировать (крепить) два, три, четыре Забора в единое целое, прикрепляя дополнительно к 1-ому Забору по одному щиту и одной стойки для каждого шага увеличения.

Рекомендуется в целях увеличения устойчивости забора оборудовать нижние части стоек (опор) выдвижными рычагами. Рычаг должен быть точно подогнан в размер опоры, исполняется из монолитной металлической заготовки, с возможностью жесткой фиксации.

Для категории участников соревнований – женщины, юниорки 17-18 лет, девушки 15-16 лет, девушки 14 лет высота забора составляет 0,7 м. В целях повышения безопасности и уменьшения травматизма на верхний край деревянного щита крепится резиновое покрытие толщиной не менее 8 мм (типа Регупол или аналог) при этом толщина резины входит в высоту забора, а также верхняя доска забора должна закрепляться на полотне с учетом ее откидывания по ходу движения спортсмена. Доска закрепляется на общее полотно забора с помощью петель.

Приложение № 19
к правилам вида спорта
«пожарно-спасательный спорт»

Спортивный снаряд «Бревно» (бум)

Снаряд (рисунок № 1) состоит из несущего элемента длиной 8 м – горизонтального металлического каркаса (П-образной формы в разрезе), с вставленным сверху деревянным брусом, покрытого сверху резиновым покрытием (типа регуплекс или аналог). Верхняя поверхность снаряда плоская, шириной 18 см. По всей длине резинового покрытия снаряда с двух сторон наносится линия белого цвета шириной 1 см. Каркас должен иметь не менее трех регулируемых опор. По торцам снаряда закреплены две сходни, ширина которых в местах крепления сужается с 250 мм до 180 мм. На верхнюю поверхность сходней набиваются поперечные резиновые бруски, шириной 5 см, высотой 3 см, через 35 см начиная сверху, по центру бруска. В линейных размерах более 1 м допускается погрешность не более 1 см, в размерах менее 1 м не более 3 мм. Все металлические и деревянные части снаряда должны быть защищены антикоррозионным, влагостойким покрытием.



Рисунок № 1. Схема спортивного снаряда «бум».

Конструкция снаряда должна позволять:

1. Изменять высоту от поверхности на которую устанавливается снаряд опоры до верхней точки резинового покрытия снаряда с 1200 мм до 800 мм. Пример исполнения опоры (рисунок № 2):

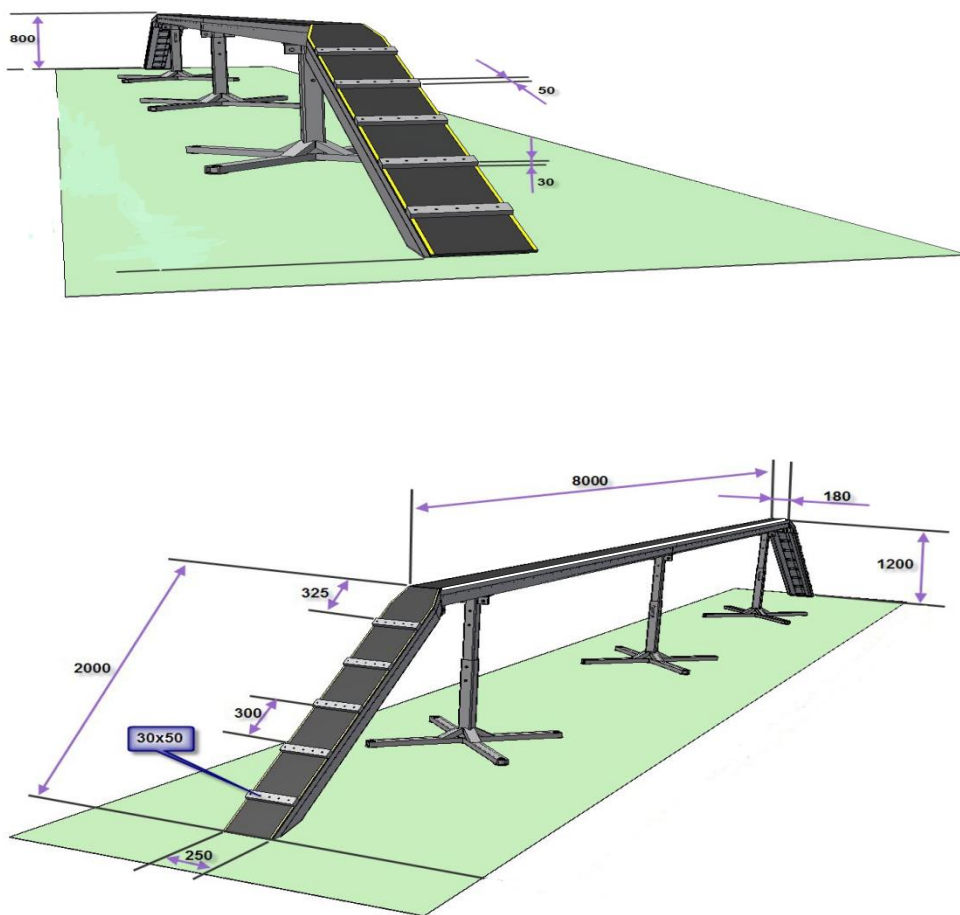

Рисунок № 2. Схема изменения размера опоры бум.

2. Регулировать горизонтальный уровень снаряд по отношению к беговой дорожке в 2-х плоскостях (каждая из регулируемых опор снаряда должна быть оснащена не менее чем четырьмя винтовыми опорами).

Пример исполнения винтовой регулировочной опоры (рисунок № 3):

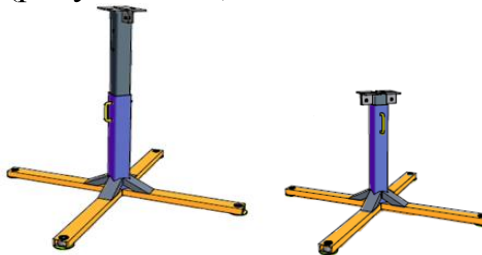

Рисунок № 3. Винтовая регулировочная опора.

Рекомендуется в целях обеспечения безопасности спортсменов при преодолении снаряда все стойки закрывать конусообразными матами (белого, синего или красного цветов) (рисунок № 4) толщиной не менее 5 см, таким образом, чтобы все металлические детали стойки были полностью закрыты. Края мата должны быть оборудованы фиксаторами. Для увеличения жесткости данной конструкции и повышения безопасности снаряда рекомендуется устанавливать в качестве основы конусного мата конус (сборный из нескольких частей) из металлического листа толщиной 1,5-2 мм.

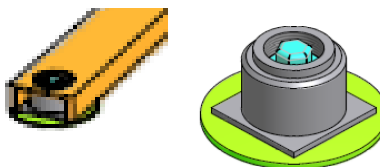

Рисунок № 4. Конусообразные маты.

Под дальнюю сходню снаряда относительно движения спортсмена устанавливается вставка – для предотвращения зацепов рукавной линии за сходню (рисунок № 5):



Рисунок № 5. Вставка.

Приложение № 20
к правилам вида спорта
«пожарно-спасательный спорт»

Схема четырехэтажной учебно-тренировочной башни и
предохранительной подушки



Рисунок № 1. Схема учебно-тренировочной башни.

Приложение № 21
к правилам вида спорта
«пожарно-спасательный спорт»

Схема разметки и расстановки судей на площадке при выполнении спортивных дисциплин в подъеме по штурмовой лестнице

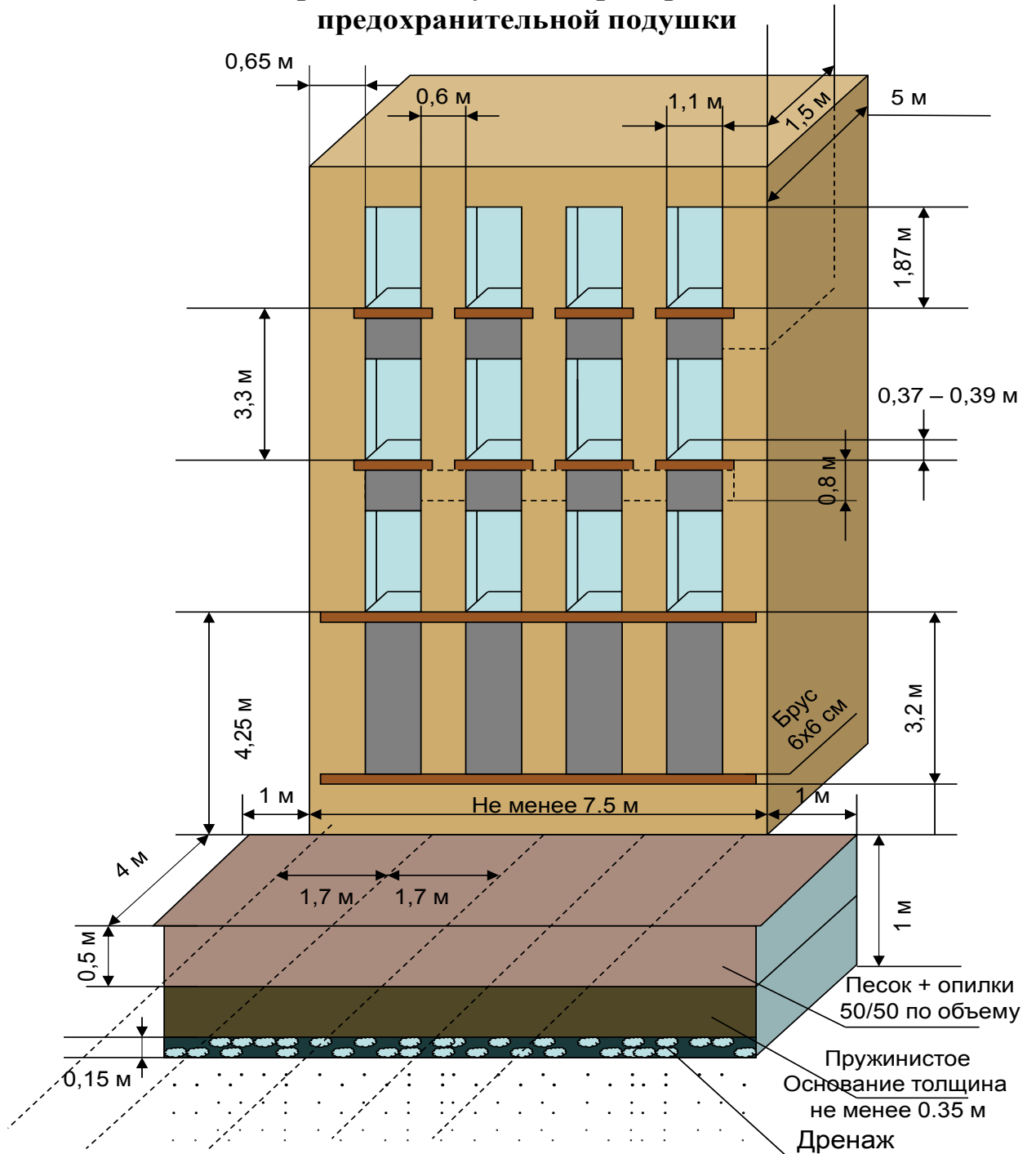
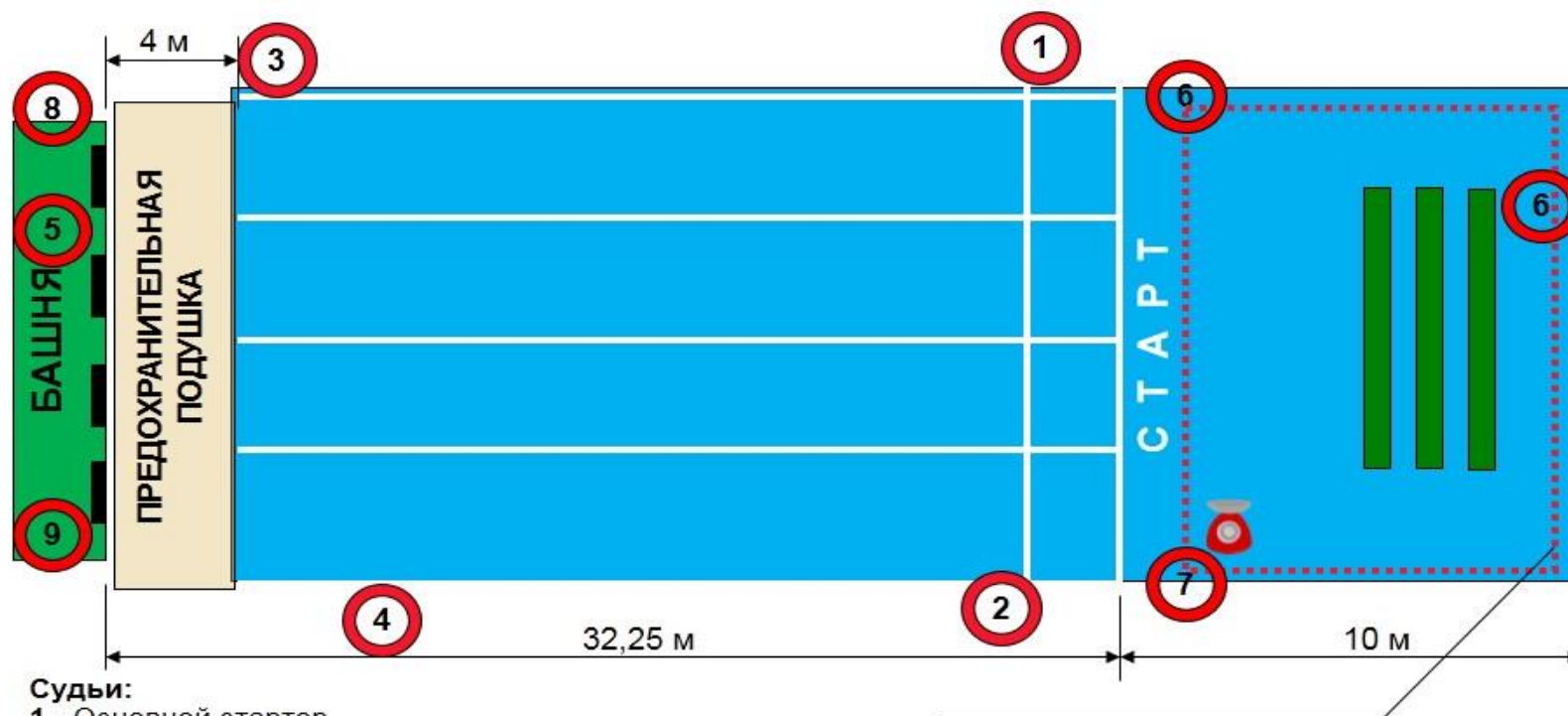

Судьи:

- 1 - Основной стартер
- 2 - Помощник стартера
- 3 - Судья у башни
- 4 - Старший судья
- 5 - Судьи-секундометристы
- 6 - Судьи при участниках
- 7 - Судья на взвешивании ПТВ и оборудования
- 8 - Секретарь на финише
- 9 - Судья на финише

Места для подготовки к старту

Площадка для проведения соревнований должна быть обозначена лентой ограждения, закрепленной на вертикальных стойках высотой 70-80 см. Участники соревнований приглашаются для подготовки к старту за два забега.

Рисунок № 1. Схема разметки спортивных дисциплин в подъеме по штурмовой лестнице.

Приложение № 22
к правилам вида спорта
«пожарно-спасательный спорт»

**Контактная площадка для фиксации результатов в упражнении
«Подъем по штурмовой лестнице на этажи учебной башни»**

Финишная площадка для учебной башни представляет собой прямоугольную конструкцию размерами 1100 x 800 мм и высотой 40 мм.

Площадка разделена в горизонтальной плоскости на две части разделительной полосой шириной 100 мм. Разделительная полоса должна быть покрашена контрастной краской к остальной поверхности площадок.

Площадка имеет неподвижную нижнюю часть и, прикрепленную к ней посредством пружин, подвижную верхнюю часть. На нижней и верхней частях расположены напротив друг друга не менее 7 контактных пар, размещенных по периметру.

Расстояние от подвижной до неподвижной части 10 мм.

При нагрузке на каждую часть площадки массой от 12 кг и более должно происходить замыкание контактов верхней и нижней частей («сработка» данного устройства). Сигнал на срабатывание (фиксация результата) должен происходить только при замыкании контактов обеих частей финишной площадки (соединение последовательное).



Рисунок № 1. Схема контактной финишной площадки.

Приложение № 23
к правилам вида спорта
«пожарно-спасательный спорт»

Схема и описание узловой страховочной сетки на учебно-тренировочную башню

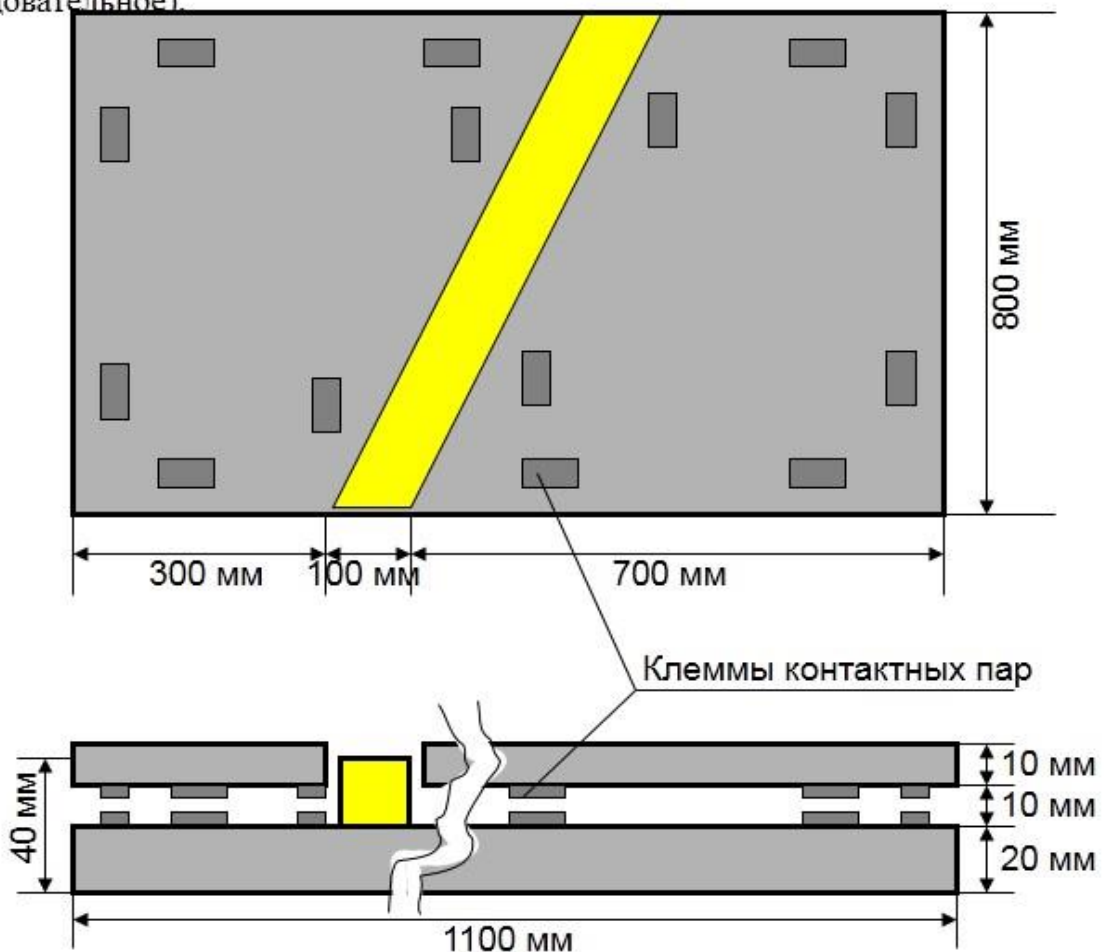

Рисунок № 1. Схема страховочной сетки.

1. Каркас, на котором крепится страховочная сетка, рекомендуется изготавливать из металлической трубы квадратного сечения 115x115 мм или круглой трубы диаметром 115 мм, с толщиной стенок 4-5 мм. Крючки каркаса рекомендуется монтировать толщиной не менее 8 мм на расстоянии не менее 55 мм друг от друга. Возможны варианты монтажа каркаса консольное к башне или на опорах.

2. Высота от подоконника 2-го этажа до страховочной сетки - 90 см; от поверхности беговой дорожки (нулевая отметка башни) - 5,15 м.

3. Расстояние между страховочной сеткой и фасадом учебной башни (замер производится от центра подоконника) - 700 мм.

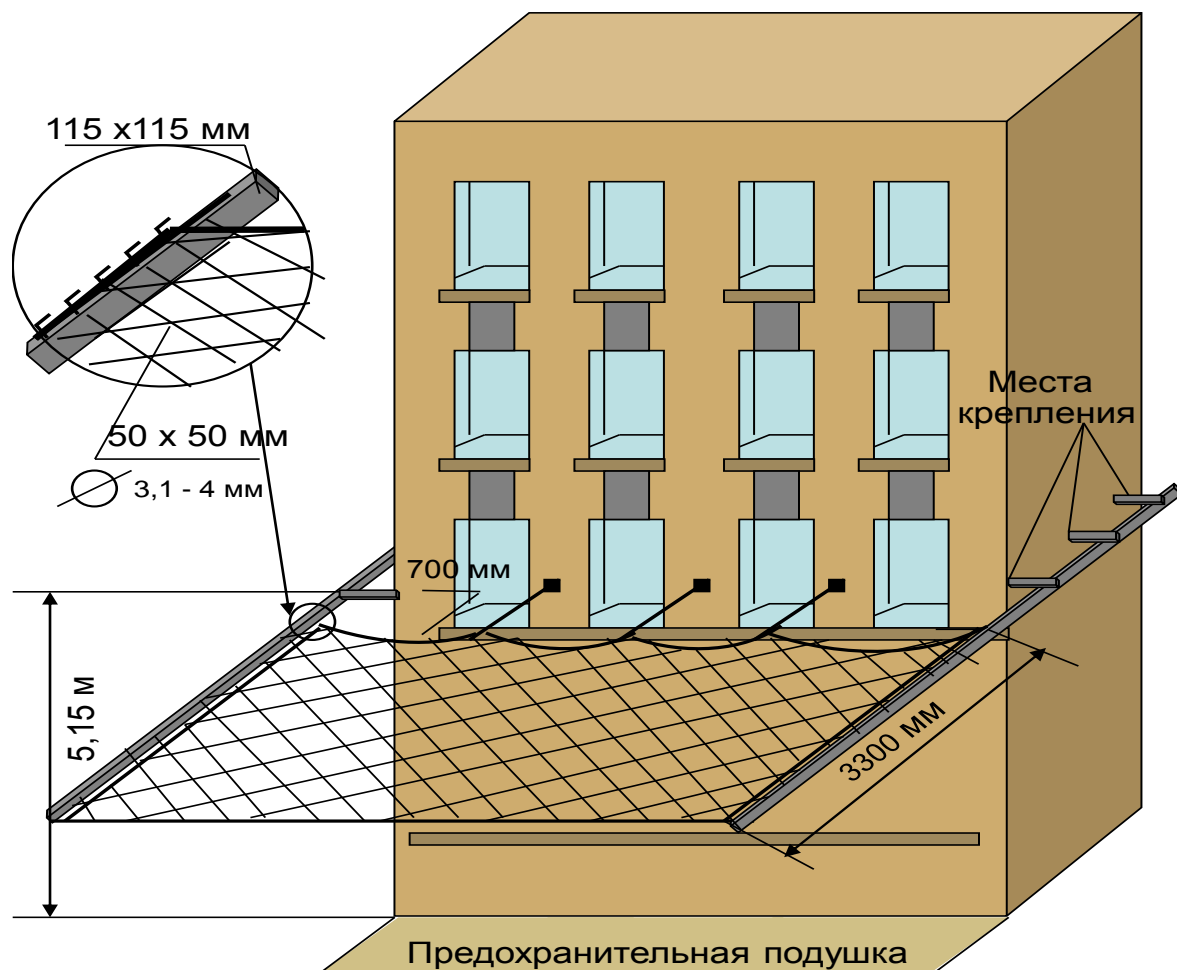
4. Полотно узловой страховочной сетки изготавливается из полиамидной (капроновой) веревки диаметром 3,1-4 мм и размером ячеек 50x50 мм методом узловой вязки.

5. По периметру страховочной узловой сетки в каждую ячейку продевается полиамидный шнур или веревка пожарная спасательная динамического типа диаметром 10-12 мм, который одевается на крючки каркаса толщиной не менее 8 мм. К рабочей поверхности сетки крепится с помощью оттяжек.

6. Спасательная веревка (шнур) регулирует силу натяжения полотна страховочной сетки таким образом, чтобы в ее центре был небольшой провис (около 30 см), но не мешающий выполнению упражнения.

7. В крытых спорткомплексах возможен монтаж страховочной сетки за конструкции здания.

8. Оттяжки изготавливаются из полиамидный шнур или веревка пожарная спасательная динамического типа диаметром 10-12 мм и крепятся к сетке и к фасаду учебной башни с помощью металлических крюков или карабинов диаметром не менее 10 мм.

Порядок проверки на прочность

Проверка и испытание страхующей сетки производится после каждого монтажа на рабочую поверхность учебно-тренировочной башни, но не менее один раз в год.

Проверка на прочность производится путем сбрасывания в центр страховочной сетки грузомакета (мешка с песком) массой 110 кг с окна подоконника 4-го этажа учебной башни.

После проведения испытаний страховочной сетки учебной башни, места ее крепления к каркасу, состояние балок каркаса, веревок, полотна сетки, а также крепления балок к учебной башне не должны иметь следов деформаций и нарушений целостности.

В результате проверки не должно происходить разрушение материалов сетки и каркаса, а также падение грузомакета на предохранительную подушку.

В результате проверки не должно происходить падение грузомакета на предохранительную подушку, в результате сильного натяжения полотна страховочной сетки.

По результатам проверки составляется акт проверки на прочность страхующей сетки и ее каркаса, отметка о первом испытании и последующих проверках заносится в соответствующие разделы паспорта на учебно-тренировочную башню.

Страховочная сетка не допускается к эксплуатации при выработке назначенного ресурса и (или) истечения срока эксплуатации, указанного в технической документации.

Перед каждым использованием учебной башни для тренировок и проведения соревнований, а также после каждого случая срыва спортсмена на сетку, проводится визуальный тщательный осмотр страховочной сетки. Места ее крепления к каркасу, состояние балок каркаса, веревок, полотна сетки, а также крепления балок к учебной башне не должны иметь следов деформаций и нарушений целостности.

Приложение № 24
к правилам вида спорта
«пожарно-спасательный спорт»

Схема разметки и расстановки судей при выполнении упражнения «Пожарная эстафета»



Рисунок № 1. Схема разметки спортивной дисциплины «пожарная эстафета».

Приложение № 25
к правилам вида спорта
«пожарно-спасательный спорт»

Спортивный снаряд «Домик»

Спортивный снаряд Домик (рисунки № 1, 2, 3, 4) состоит из несущего элемента – металлического каркаса, обшитого с торца, верха и площадки деревянными щитами из строганой шпунтованной доски камерной сушки (влажность 10-16%) толщиной не менее 30 мм, или террасной доски из древесно-полимерного композита (допускается использовать другой материал при изготовлении щита в замен деревянной доски при условии сохранения параметров жесткости и прочности, все металлические и деревянные части должны быть защищены антикоррозионным, влагостойким покрытием). На крыше Домика с двух сторон прикреплено резиновое покрытие из материала «Регупол» (или аналог) толщиной не менее 8 мм. Габаритные размеры: длина домика 5 м, высота от земли до конька крыши 2,5 м. Крыша двухскатная, длиной 4 м, ширина каждого ската крыши 1,5 м, угол наклона скатов 30°. Поперек скатов по всей их длине в 20 см. от нижних краев поверх резинового покрытия набивается брус шириной 10 см. и высотой 6 см, основание домика 2,0-2,4 м. В конце домика крепится горизонтальная площадка длиной 1 м, высотой от земли 1,75 м, шириной 2,0-2,4 м. Для женщин, юниоров и юниорок, юношей и девушек дополнительно устанавливается вторая горизонтальная площадка длиной 1,3 м и высотой от земли 0,9 м, шириной 2,0-2,4 м). Передняя часть крыши (со стороны старта) выпиливается на 30 см в обе стороны от конька (на глубину 5 – 7 см на обеих площадках крепится резиновое покрытие из материала «Регупол» (или аналог). Толщина резинового покрытия входит в габаритные размеры (рекомендуется изготавливать передние торцы скатов крыши домика из резиновых материалов повышенной плотности).

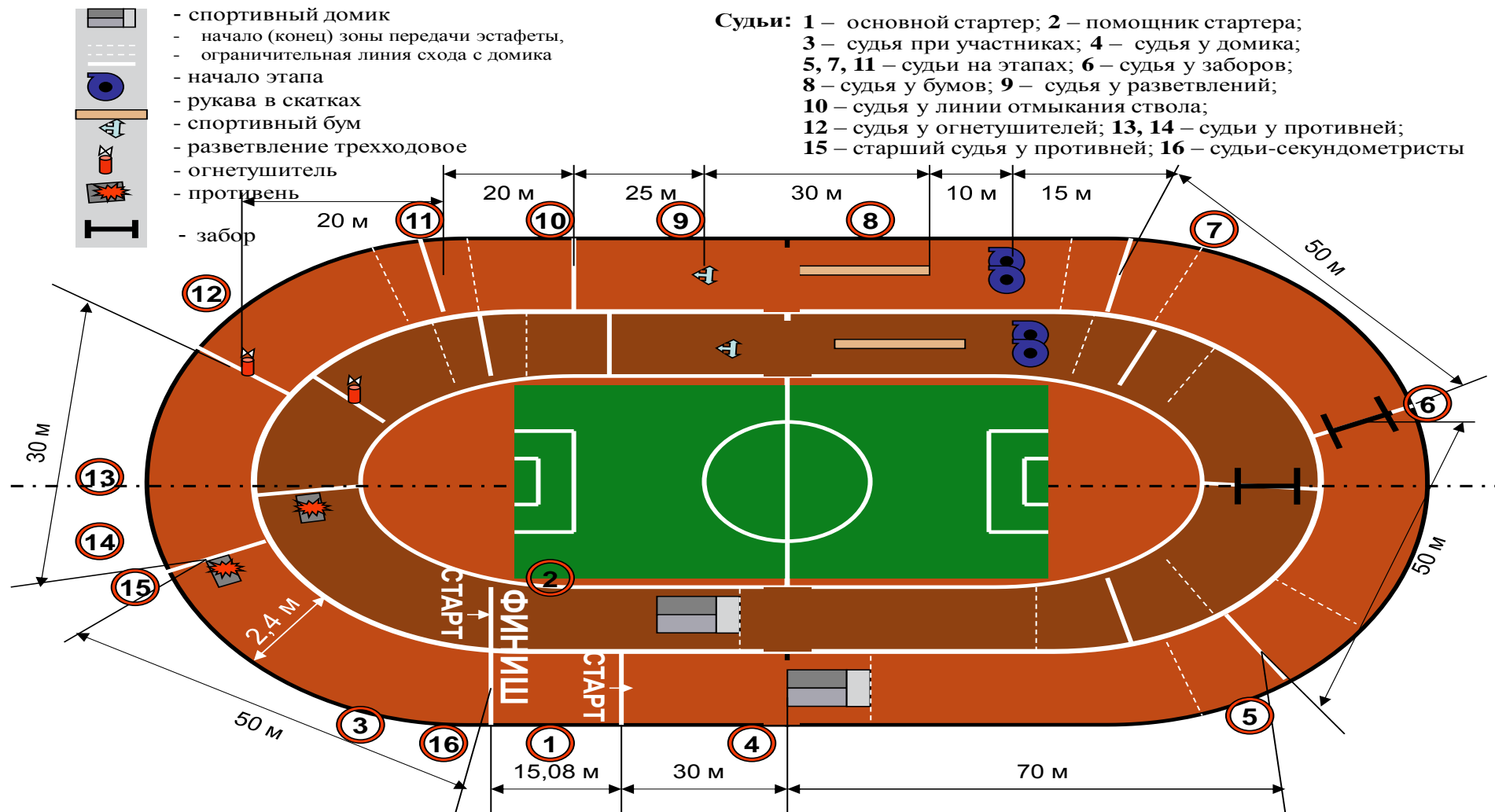

Рисунок № 1. Схема спортивного снаряда «Домик».



Рисунок № 2. Схема спортивного снаряда «Домик».

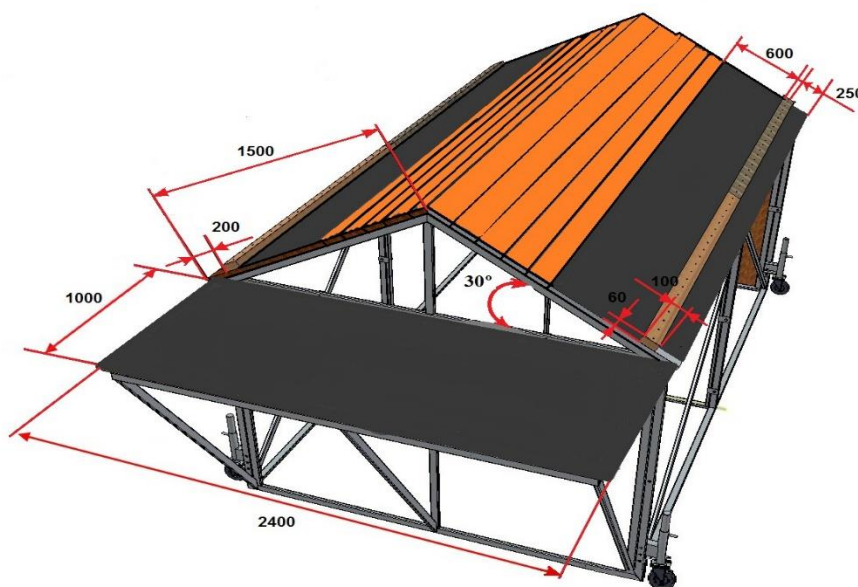

Рисунок № 3. Схема спортивного снаряда «Домик».

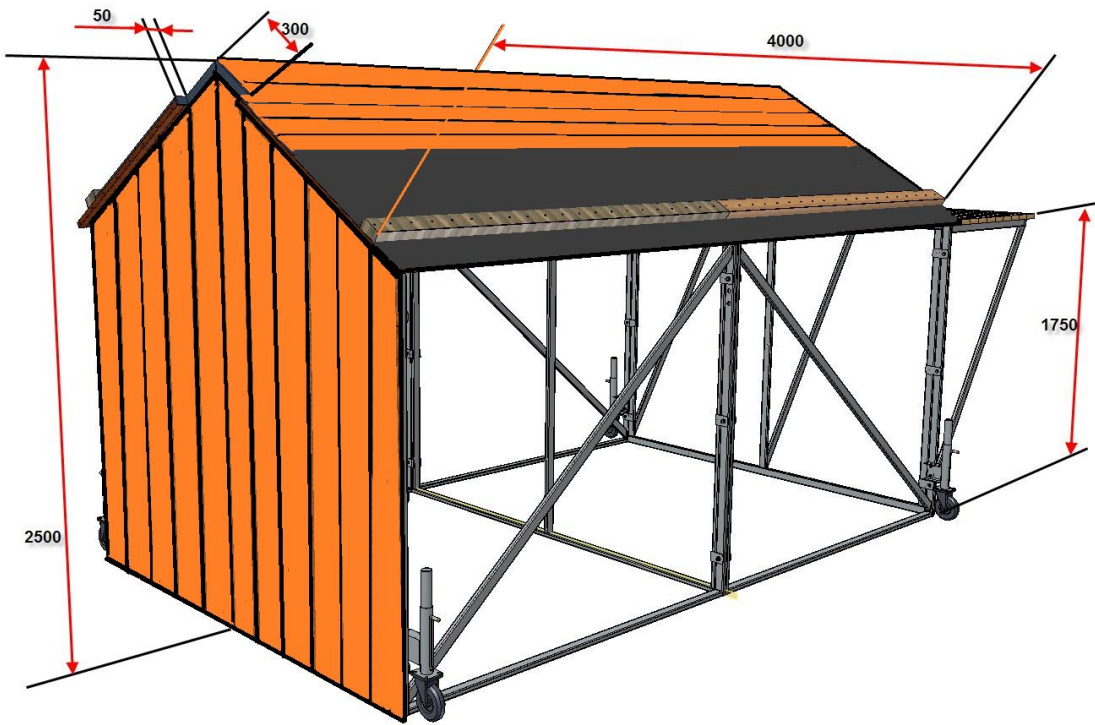

Рисунок № 4. Схема спортивного снаряда «Домик».

Приложение № 26
к правилам вида спорта
«пожарно-спасательный спорт»

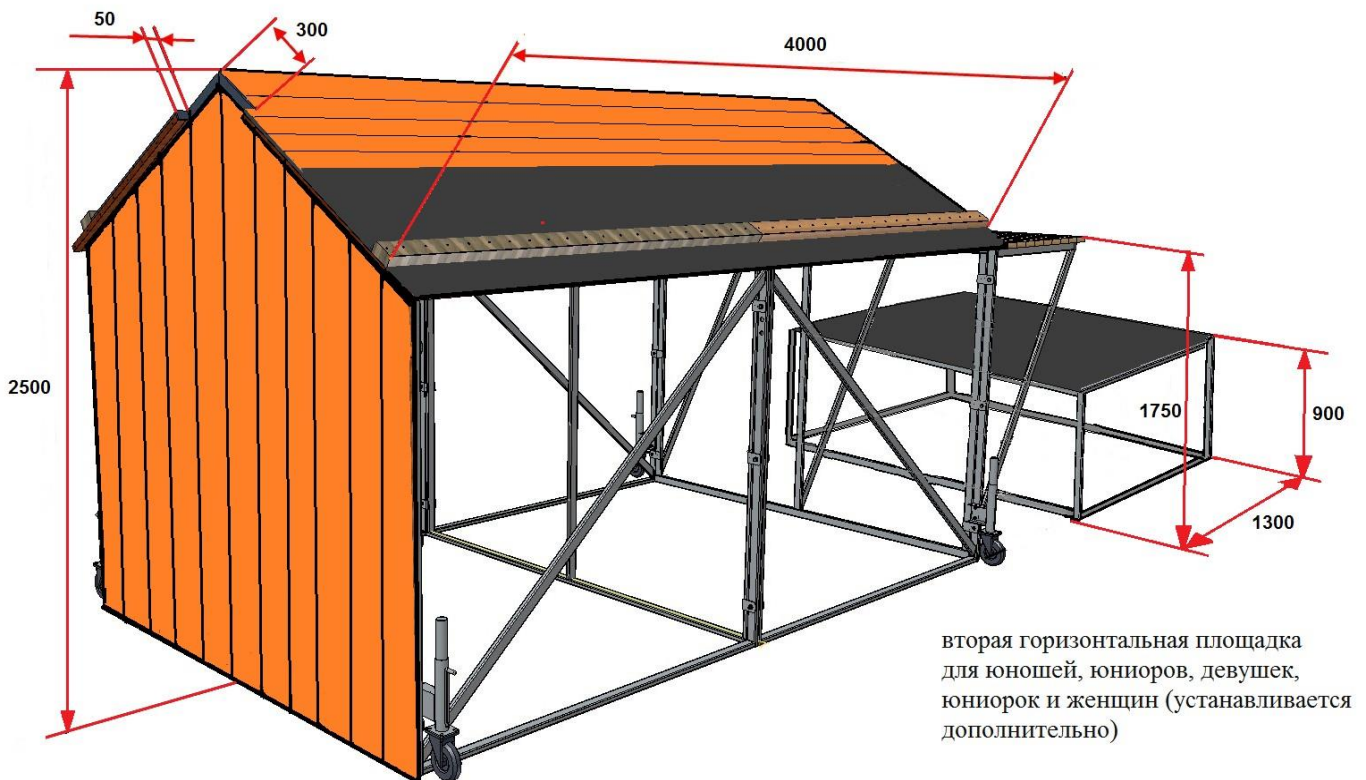
Схема упражнения «Боевое развертывание от мотопомпы»
(для мужчин)

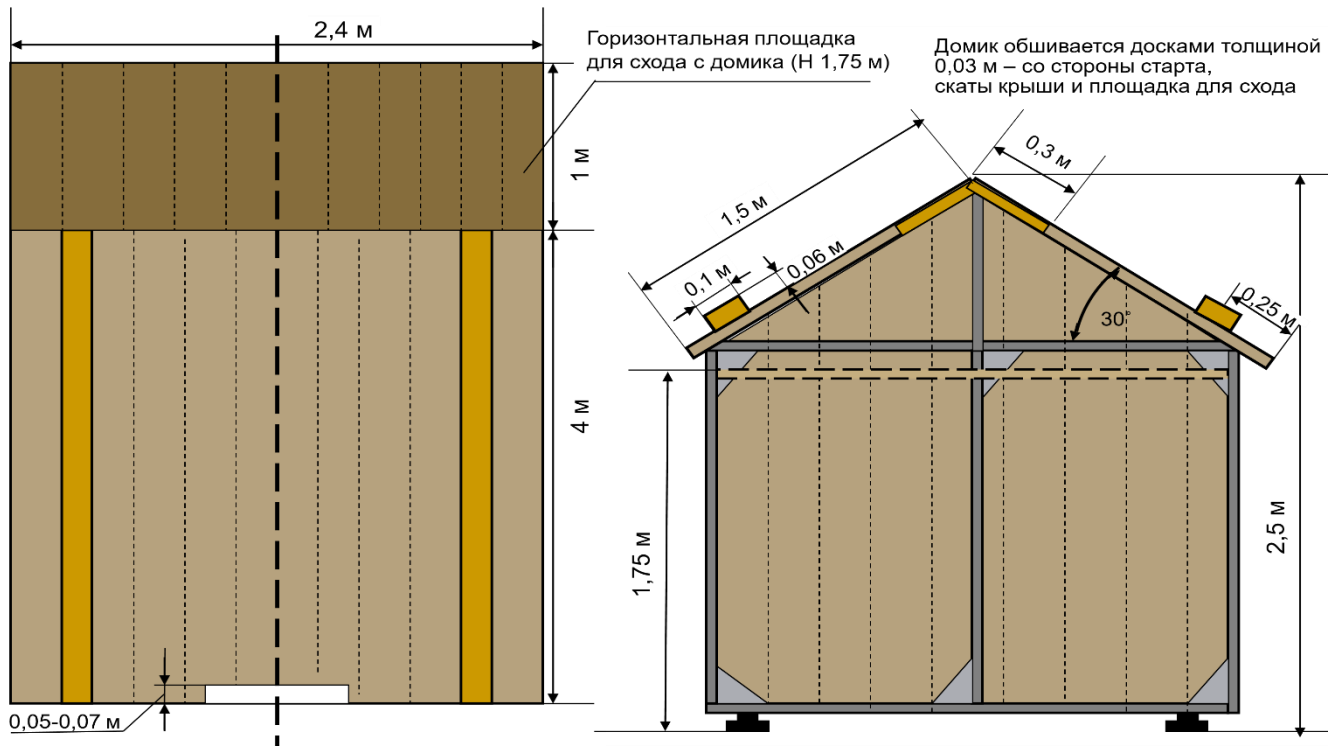

Рисунок № 1. Схема размещения оборудования в спортивной дисциплине «боевое развертывание».

Приложение № 27
к правилам вида спорта
«пожарно-спасательный спорт»

Схема упражнения «Боевое развертывание от мотопомпы»
(для женщин)

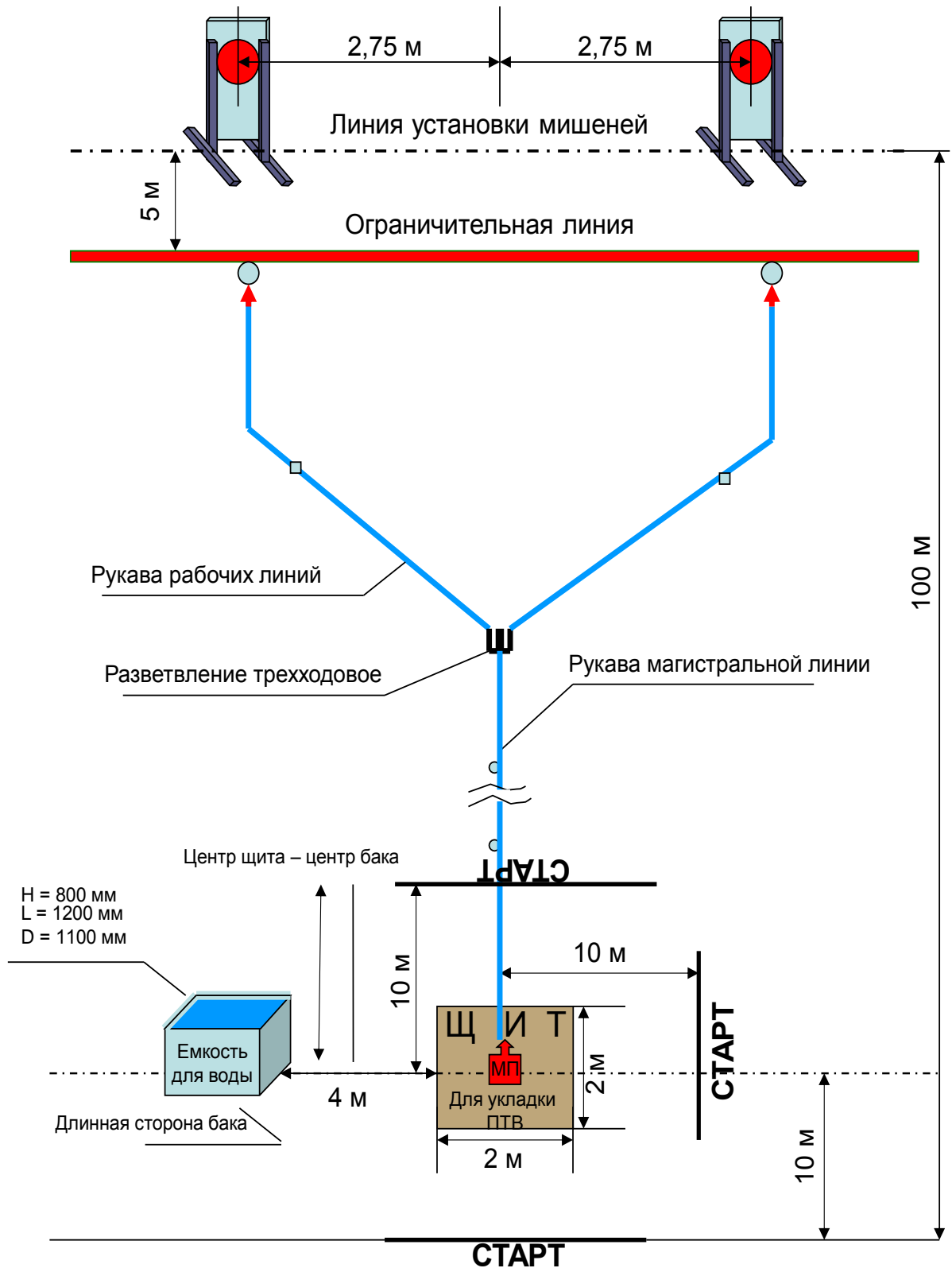

Рисунок № 1. Схема размещения оборудования в спортивной дисциплине «боевое развертывание».

Приложение № 28
к правилам вида спорта
«пожарно-спасательный спорт»

Схема упражнения «Боевое развертывание от мотопомпы»
(для юниоров, юниорок, юношей и девушек)

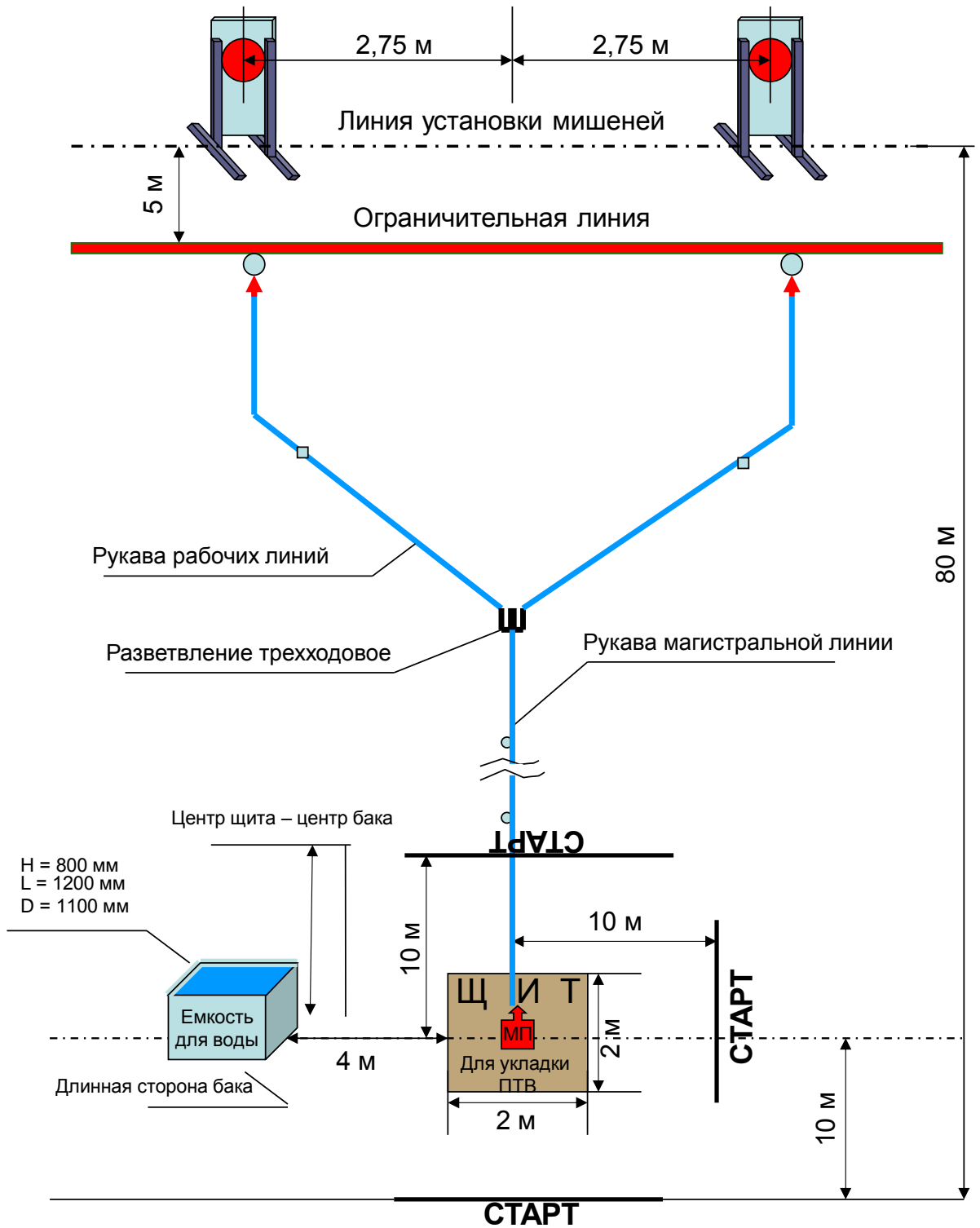

Рисунок № 1. Схема размещения оборудования в спортивной дисциплине «боевое развертывание».

Приложение № 29
к правилам вида спорта
«пожарно-спасательный спорт»

**Щит для укладки ПТВ при выполнении спортивной дисциплины
«Боевое развертывание»**

Щит (рисунок № 1) изготавливается из строганной шпунтованной доски камерной сушки (влажность 10-16%) толщиной не менее 30 мм, или террасной доски из древесно-полимерного композита (допускается использовать другой материал при изготовлении щита в замен деревянной доски при условии сохранения параметров жесткости и прочности, все металлические и деревянные части должны быть защищены влагостойким покрытием). Поверхность щита должна быть гладкой без каких-либо выступов и шероховатостей.

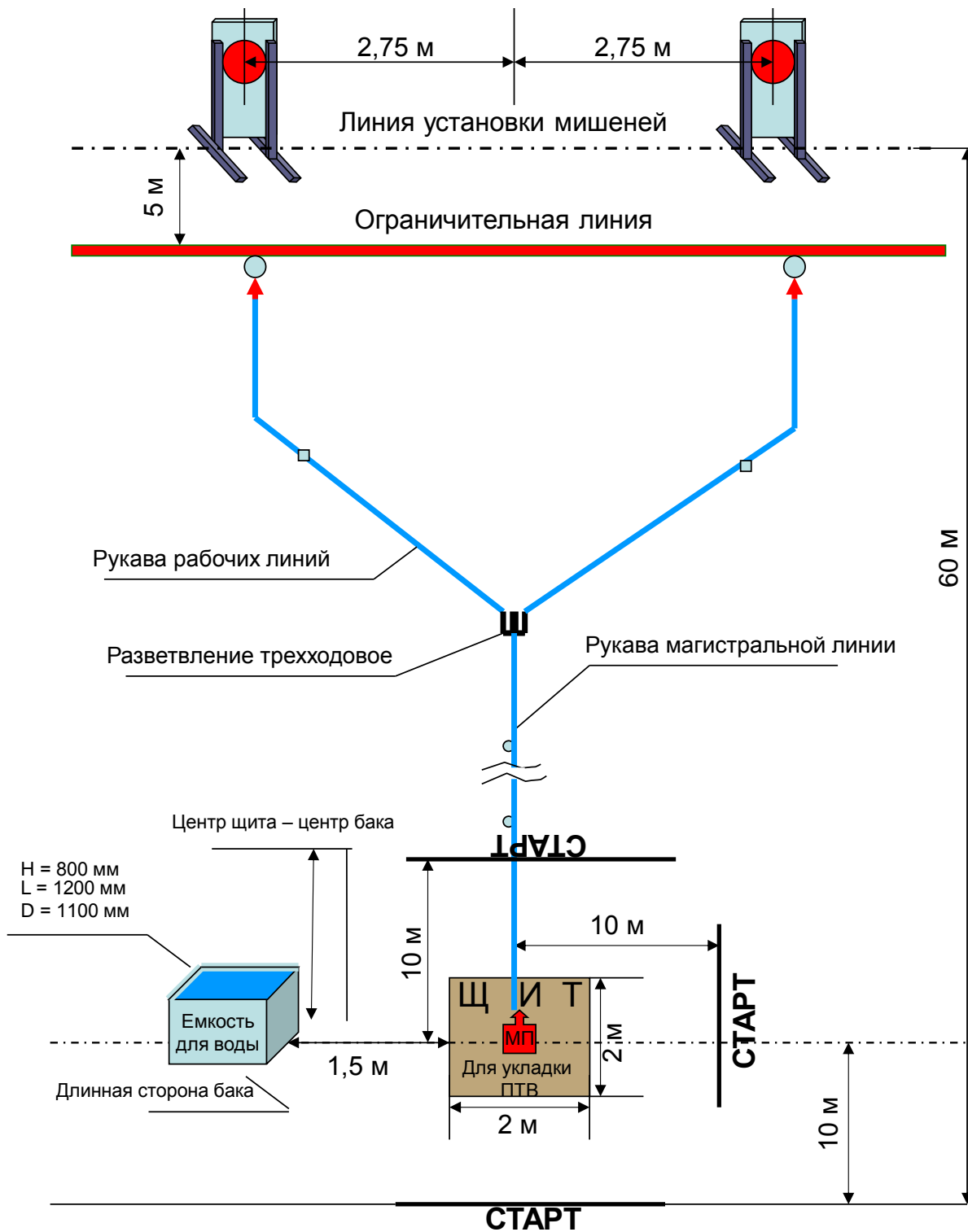

Рисунок № 1. Схема спортивного оборудования «щит».

Мишень, применяемая при выполнении спортивной дисциплины «Боевое развертывание» (рисунок № 1, рекомендуемый образец)

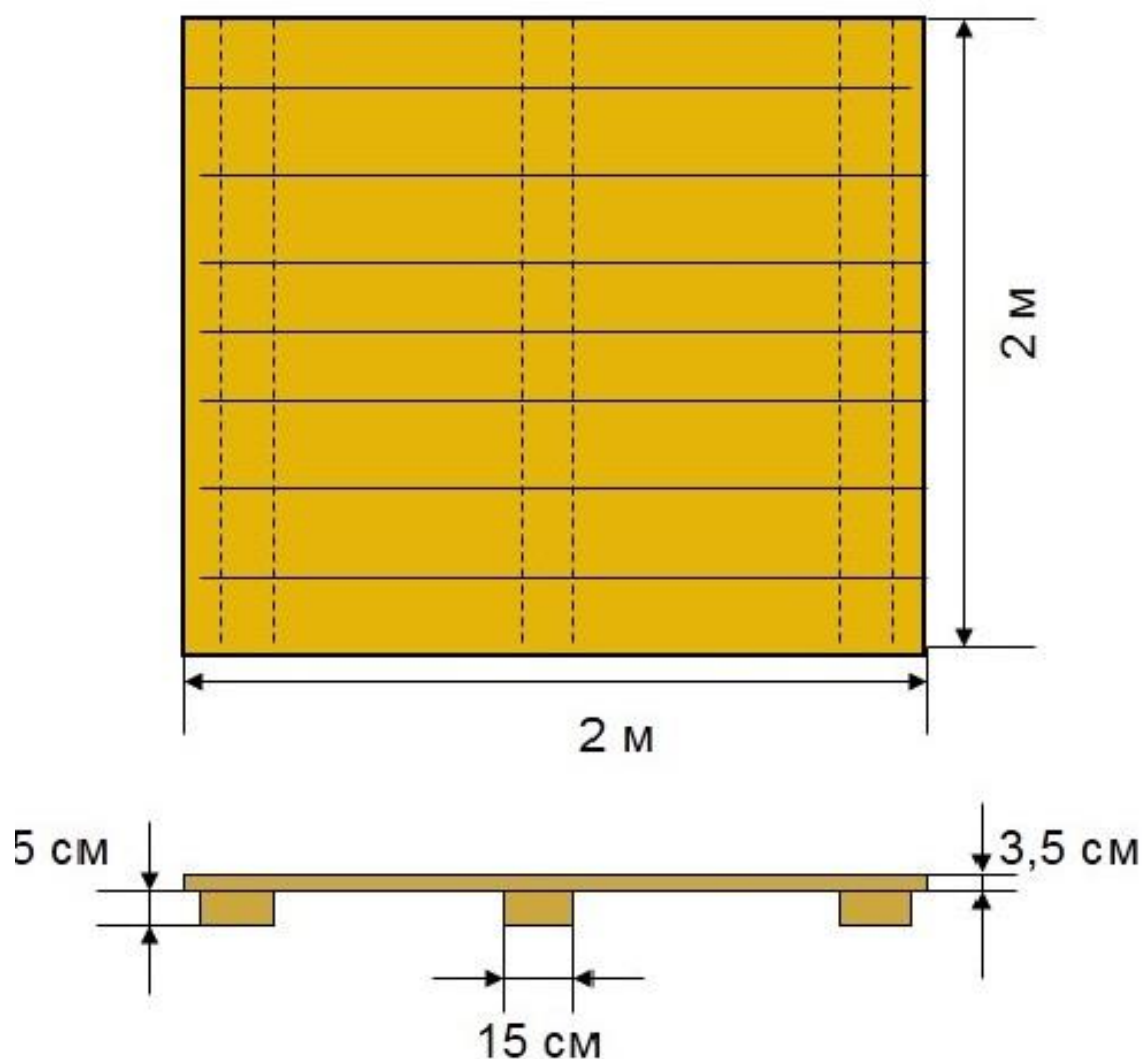

Рисунок № 1. Схема оборудования «спортивная мишень».

Допускаются отличия от указанной схемы, связанные с улучшением и повышением надежности конструкции.

Приложение № 30
к правилам вида спорта
«пожарно-спасательный спорт»

Лестница штурмовая спортивная

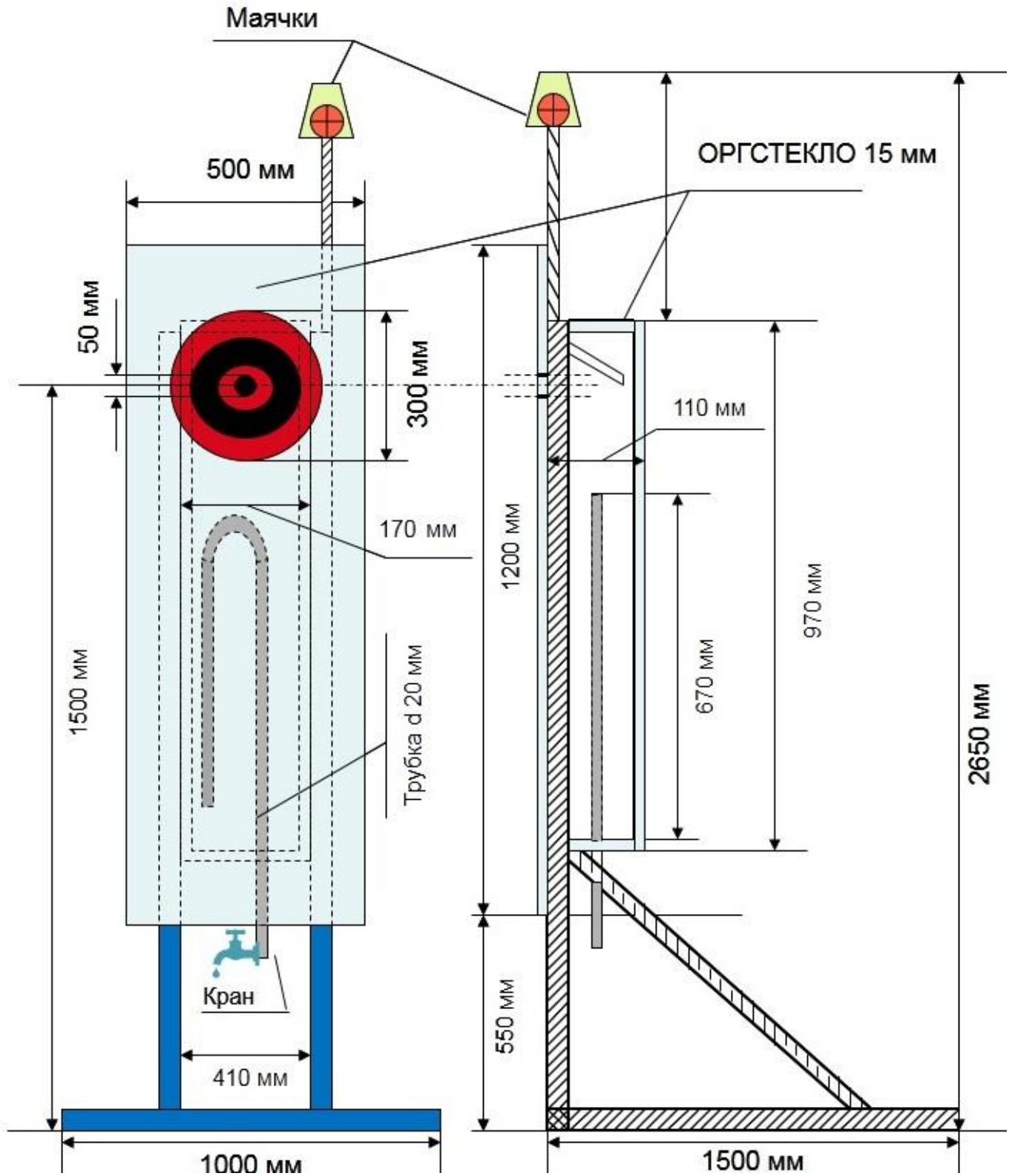
Лестница штурмовая спортивная (далее – ЛШ) состоит из крюка, двух тетив и тринадцати ступеней. Ступени закреплены в отверстиях (стаканах) тетив. Стальной крюк, при помощи которого лестницу подвешивают за подоконники, имеет хвостовую и консольную части, на нижней стороне крюка расположены зубья, предотвращающие его скольжение по опорной поверхности подоконника. Хвостовая часть крюка крепится к ступеням лестницы через втулки. Для увеличения прочности крюка его консольная часть имеет продольные ребра жесткости.

Технические характеристики (таблица № 1):

Таблица № 1

Технические характеристики спортивной штурмовой лестницы

№	Наименование параметра	Единицы измерения	Норма
1	Габаритные размеры: длина ширина вылет крюка ступень: ширина высота	мм	4100 ± 30 300 ± 50 не менее 400 (размер измеряется от внутренней поверхности тетивы до конца крюка) не менее 20 не менее 30
2	Расстояние между ступенями	мм	340±5
3	Расстояние между тетивами	мм	250±5
4	Масса, кг	кг	не менее 8,5

Приложение № 31
к правилам вида спорта
«пожарно-спасательный спорт»

**Порядок и условия технического обслуживания спортивного
пожарно-технического оборудования и вооружения**

Выдвижная трехколенная лестница

Внешним осмотром **ежедневно** проверяется состояние тетив и ступеней, прочность заделки ступеней, наличие стенных упоров, затяжку гаек болтовых соединений, состояние блоков и осей, состояние канатов и заделку их концов, отсутствие заедания при выдвигании и сдвигании колен лестницы, исправное состояние и работа у механизма выдвигания и сдвигания колен и механизма останова, маркировка.

Лестница выдвижная при испытании устанавливается на твердом грунте, выдвигается на полную длину и опирается на стену под углом 75 градусов к горизонту (2,8 м от стены до башмаков лестницы).

Порядок технического освидетельствования выдвижной трехколенной лестницы (рисунок №1):

1) производят нагружение лестницы путем подвески грузов массой 100 кг по одному в середине каждого колена, с помощью скоб, размещенных на ступенях вплотную к тетивам шириной от 80 до 100мм. Общая масса грузов 300 кг.

2) производят нагружение лестницы путем подвески грузов массой 250 кг в середине среднего колена лестницы с помощью скоб, размещенных на ступенях вплотную к тетивам.

3) производят нагружение лестницы путем подвески грузов массой 160 кг по одному на верхнюю ступень каждого колена лестницы с помощью скоб, размещенных на ступенях вплотную к тетивам. Общая масса грузов 480 кг. (при использовании стенда путем создания испытательной нагрузки с применением механической лебедки и системы тросов). Время воздействия нагрузки в каждом виде испытаний должно составлять 2 минуты.

После испытания лестница не должна иметь повреждений, остаточной деформации. Выдвигание колен должно быть плавным, без рывков и заеданий. Усилие выдвигания колен не должно превышать 400 Н. Сдвигание колен должно происходить под действием собственного веса. Веревка механизма выдвигания колен должна быть устойчивой к воздействию статической нагрузки, создаваемой грузом массой 160 кг, в течении 5 минут. (при использовании динамометра 160 кгс.). Веревку считают выдержавшей испытание, если не произошло ее разрушение. Механизм останова должен выдерживать статическую нагрузку, создаваемую грузом массой 250 кг, в течении 2 минут.

Результаты испытания отражаются в акте технического освидетельствования (образец ниже).



Рисунок № 1. Техническое освидетельствование выдвжной трехколенной лестницы.

Штурмовая лестница

Техническое освидетельствование лестницы проводится перед постановкой на вооружение (начало эксплуатации) и затем не реже одного раза в год.

Внешний осмотр проводится перед каждым применением, при этом проверяется состояние тетив и ступеней, прочность заделки ступеней в тетивы (стяжки), прочность крепления крюка к ступеням лестницы, маркировка. На тетивах не должно быть дополнительных отверстий, кроме мест крепления стяжек ступеней. Крюк проверяется на наличие трещин в местах сварки, наличия всех зубьев.

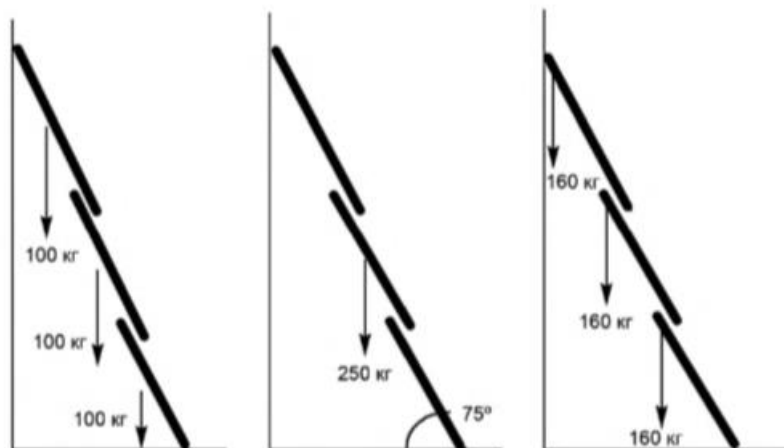
При необходимости производится очистка лестницы от грязи и влаги.

Перед постановкой на вооружение (начало эксплуатации), а также при приемке на хранение после каждого применения проверяются:

комплектность;

состояние тетив и ступеней, прочность заделки ступеней в тетивы, прочность крепления крюка к ступеням лестницы, маркировка.

Порядок технического освидетельствования штурмовой лестницы:

1) прочность тетив и ступеней (рисунок № 2). Лестницу штурмовую при испытании на прочность подвешивают на опорной поверхности вплотную к вертикальной стене в соответствии с рисунком 2. Производят нагружение лестницы путем подвески груза массой 360 кг ко второй снизу ступени, с помощью скоб, размещенных на ступенях вплотную к тетивам шириной от 80 до 100мм. После испытаний лестница не должна иметь остаточной деформации и повреждений деталей, определяемых визуально.

2) прочность крюка свободновисящий на переднем концевом зубе лестницы с нагружением второй снизу ступени статической нагрузкой 1,6 кН (рисунок № 3). Лестницу штурмовую при испытании крюка подвешивают на опорной поверхности за большой концевой зуб крюка в соответствии с рисунком 3. Производят нагружение лестницы путем подвески груза массой 360 кг ко второй снизу ступени, с помощью скоб, размещенных на ступенях вплотную к тетивам шириной от 80 до 100мм. После испытания лестница не должна иметь видимых повреждений и деформаций, определяемых визуально.



Рисунок № 2.
Прочность тетив
и ступеней.



Рисунок № 3.
Прочность крюка.

Результаты испытания отражаются в акте технического освидетельствования (образец ниже).

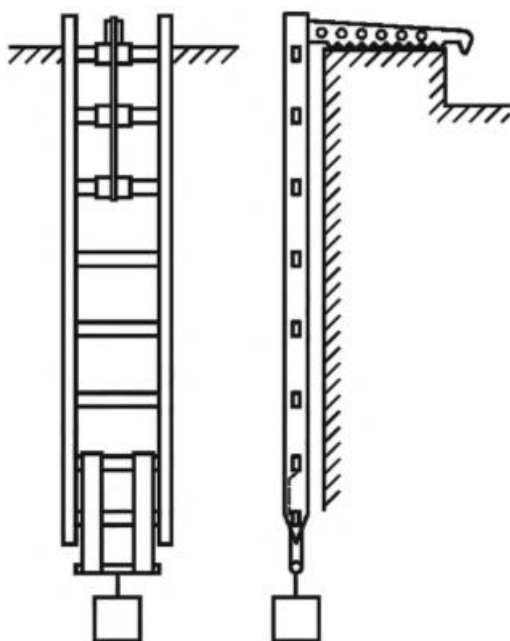
Лестница-палка

Техническое освидетельствование лестницы проводится перед постановкой на вооружение и затем не реже одного раза в год.

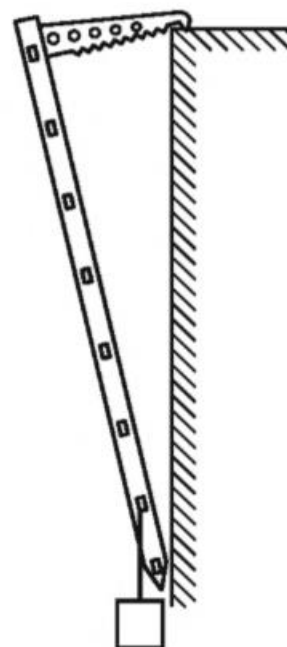
Внешним осмотром ежедневно проверяется состояние тетив и ступеней, маркировка. Конструкция лестницы-палки в рабочем положении должна обеспечивать прямой угол между ступеньками и тетивами.

Лестница-палка при испытании раскладывается в рабочее состояние и устанавливается с опорой на стену под углом (75 ± 5) градусов к горизонту (рисунок №4). Производят нагружение лестницы путем подвески контрольного груза массой 200 кг к средней ступеньке лестницы, используя скобы шириной от 80 до 100 мм, расположенные вплотную к тетивам (путем подвески контрольных грузов или путем создания испытательной нагрузки с применением механической лебедки и системы тросов). Время воздействия нагрузки должно составлять 2 минуты.

После испытания лестница не должна иметь остаточной деформации и разрушения элементов конструкции лестницы.

Результаты испытания отражаются в акте технического освидетельствования (образец ниже).



Рисунок №4. Техническое освидетельствование лестницы-палки.

Спортивный пожарный пояс

Спортивные пожарные пояса проверяются ежедневно внешним осмотром.

При внешнем осмотре поясов проверяется отсутствие:

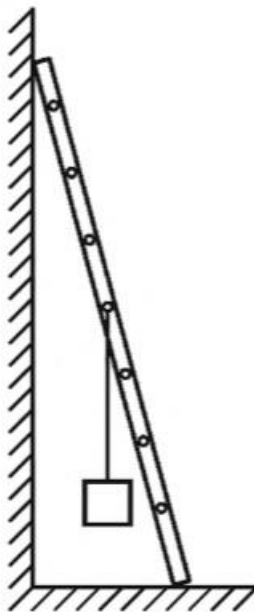
повреждения поясной ленты (надрыв, порез);

неисправности (поломки, погнутости) пряжки и шпилек пряжки;

нарушения целостности заклепок и отсутствия на них шайб;

порывы заклепками материала поясной ленты.

Спортивная пожарная каска

Исправность касок проверяется ежедневно внешним осмотром. Особое внимание уделяется точкам крепления, также проверяется:

корпус каски - он не должен иметь трещин, деформаций, оплавлений;

тканевые детали внутренней оснастки не должны иметь надрезов, надрывов лент и ниток, прожогов;

наличие и целостность подбородочного ремня, надежность фиксации замка;

лицевой щиток должен открываться и закрываться свободно без заеданий и заклинивания (для спортивных касок с забралом).

Запрещается эксплуатировать каску, подвергнутую сильному удару, повлекшему за собой разрушение корпуса, внутренней оснастки или лицевого щитка, подвергнутую термическому воздействию, повлекшему за собой деформацию корпуса или лицевого щитка.

По результатам технического освидетельствования технического обслуживания спортивного пожарно-технического оборудования и вооружения готовится акт по следующей форме:

УТВЕРЖДАЮ

Начальник

(руководитель) подразделения

« ___ » _____ 20__ г.

АКТ

технического освидетельствования спортивного пожарно-технического вооружения

« ___ » _____ 20__ года

г. _____

Комиссия в составе:

Председатель комиссии:

Члены комиссии (не менее 3-х человек)

составила настоящий акт на предмет испытания спортивной штурмовой лестницы.

В результате испытаний установлено:

Образец заполнения

№ п\п	Наименование оборудования	Учетный номер	Величина испытательной нагрузки (кг.)	Время испытательной нагрузки (мин.)	Результат испытания
1	2	3	4	5	6

1	Лестница штурмовая (спортивная)	№ 13	статическая нагрузка - 360 кг. прочность крюка - статическая нагрузка 360 кг	2 мин.	пригодна
2	Пояс пожарный спортивный	№ 1	внешний осмотр	внешний осмотр	пригоден

Председатель комиссии: _____

Члены комиссии: _____

Приложение № 32
к правилам вида спорта
«пожарно-спасательный спорт»

**НАИМЕНОВАНИЕ СПОРТИВНЫХ ДИСЦИПЛИН, ИСПОЛЬЗУЕМЫХ
В ДОКУМЕНТАХ НА МЕЖДУНАРОДНЫХ СОРЕВНОВАНИЯХ**

№ п/п	Наименование спортивной дисциплины в Российской Федерации	Международное наименование спортивной дисциплины
1	боевое развертывание	боевое развертывание
2	двоеборье	двоеборье
3	полоса препятствий	преодоление 100-метровой полосы с препятствиями
4	установка и подъем по трехколенной выдвигной лестнице	установка и подъем по трехколенной выдвигной лестнице
5	штурмовая лестница - 2 этаж-учебная башня	подъем по штурмовой лестнице на 2-й этаж учебной башни
6	штурмовая лестница - 3 этаж-учебная башня	подъем по штурмовой лестнице на 3-й этаж учебной башни

7	штормовая лестница - 4 этаж-учебная башня	подъем по штормовой лестнице на 4-й этаж учебной башни
8	пожарная эстафета	пожарная эстафета 4x100 метров

Приложение № 33
к правилам вида спорта
«пожарно-спасательный спорт»

СОГЛАСИЕ

(на участие ребенка в спортивных соревнованиях)

г. _____

«__» _____ 20__ года

Я (мать) _____
(Ф.И.О.)

паспорт: серия _____ № _____

Я (отец) _____
(Ф.И.О.)

паспорт: серия _____ № _____

Родители несовершеннолетнего (ей) _____ года рождения, даем свое согласие на участие сына (дочери) _____

_____ (статус и наименование спортивных соревнований в соответствии с Положением)
по пожарно-спасательному спорту в составе спортивной сборной команды только
(название команды) _____.

(субъект Российской Федерации)

Мы предупреждены, что пожарно-спасательный спорт является служебно-прикладным видом спорта и, несмотря на принимаемые тренером, инструктором, судьями соревнований, меры предосторожности, не исключает причинение неосторожных и случайных травматических воздействий в процессе тренировочных занятий или при участии в спортивных соревнованиях (выступлениях).

Решение об участии ребенка в спортивных соревнованиях принято нами осознанно, с учетом потенциальной опасности данного вида спорта.

_____/_____
(подпись) (расшифровка)

_____/_____
(подпись) (расшифровка)